

طُبِعَ فِي أَيْرْلَنْدَا

www.dell.com | support.dell.com



OXDDCRA00

ن

- نظام التشغيل Windows
- 37 معالج توافق البرامج
- 47 نظام التشغيل Windows، إعادة تثبيت

مشكلات البرامج 36

مشكلات الذاكرة

حل 35

مشكلات الطاقة، حل 34

28 مصباح نشاط محرك الأقراص الثابتة

منفذ USB 2.0

23 موصلات أمامية

27 موصلات خلفية

مواقع الدعم

57 في جميع أنحاء العالم

27 موصل eSATA

28 موصل HDMI

موصل الشبكة

27 الموقع

موصل الصوت الضوئي

27 S/PDIF

29 ميزات البرامج

22 ميزات الجانب الأمامي

خ

56 خدمة العملاء

د

66 دعم الذاكرة

ر

40 رسائل النظام

61 رقم الصيانة

55 رمز الخدمة السريعة

ز

23 زر الإخراج

25 زر ومصباح الطاقة

ش

شحن المنتجات

59 للإرجاع أو الإصلاح

ع

59 عمليات الإرجاع بموجب الضمان

عناوين البريد الإلكتروني

57 للحصول على الدعم الفني

57 عناوين البريد الإلكتروني الخاصة بالدعم

ق

62 قائمة فحص التشخيص

23 قارئ بطاقة الذاكرة

م

66 مجموعة الشرائح

محرك الأقراص الثابتة

النوع 67

مزود خدمة الإنترنت (ISP)

19 مزود خدمة الإنترنت

مشكلات الأجهزة

42 تشخيص

الفهرس

ا

- أداة DellConnect 56
- أداة Dell Diagnostics للتشخيصات 43
- أداة استكشاف مشكلات الأجهزة وحلها 42
- أقراص DVD، تشغيل وإنشاء 29
- إخراج القرص 23
- إمكانات الكمبيوتر 29
- اتصال بشبكة لاسلكية 33
- استعادة النسخ الأصلية للبيانات 53
- الأقراص المضغوطة، تشغيل وإنشاء 29
- الاتصال
- كابل الشبكة الاختياري 14
- الاتصال بالإنترنت 19
- الاتصال بالشبكة
- إصلاح 33
- الاتصال بشركة Dell 61, 63

الدعم الفني 56

المعالج 66

المنتجات

المعلومات والشراء 58

ب

برامج التشغيل والتنزيلات 65

برنامج DataSafe Local Backup للنسخ الاحتياطي

المحلي للبيانات 49

ت

تحديد مكان رقم الصيانة 61

تسجيل الدخول إلى FTP، دون كلمة مرور 57

ح

حالة الطلب 58

حل المشكلات 32

معلومات عن معيار NOM أو معايير المكسيك الرسمية (المكسيك فقط)

تم توفير المعلومات التالية في الجهاز (الأجهزة) الموصوف في هذا المستند وفقاً لمتطلبات المعيار المكسيكي الرسمي (NOM):
المستورد:

Dell México S.A. de C.V

Paseo de la Reforma 2620 – Flat 11°

Col. Lomas Altas

.México, D.F 11950

تيار الإخراج المقدر	تردد الإدخال	جهد الإدخال	رقم الطراز التنظيمي
من 3.34 إلى 4.62 أمبير	من 50 إلى 60 هرتز	من 100 إلى 240 فولت	D03U

لمزيد من التفاصيل، عليك قراءة معلومات السلامة الواردة مع الكمبيوتر الذي بحوزتك.
لمزيد من المعلومات حول أفضل ممارسات الأمان، انظر الصفحة الرئيسية للتوافق التنظيمي على العنوان
www.dell.com/regulatory_compliance

ملحق

إشعار منتج Macrovision

يتضمن هذا المنتج تقنية حماية حقوق النشر التي تخضع لحماية براءات اختراع أمريكية معينة وحقوق الملكية الفكرية الأخرى المملوكة لشركة Macrovision Corporation وأصحاب الحقوق الآخرين. ولا يحق استخدام تقنية حماية حقوق النشر هذه إلا بتصريح من شركة Macrovision Corporation، وهي مصممة للاستخدام المنزلي واستخدامات العرض المحدودة الأخرى فقط، إلا في حالة تصريح شركة Macrovision Corporation بخلاف ذلك. يحظر إجراء الهندسة العكسية أو التفكيك.

بيئة تشغيل الكمبيوتر

نطاق درجة الحرارة:

أثناء التشغيل

من 10 إلى 35 درجة مئوية
(من 50 إلى 95 درجة
فهرنهايت)

أثناء التخزين

من -40 درجة مئوية إلى 65
درجة مئوية (من -40 درجة
فهرنهايت إلى 149 درجة
فهرنهايت)الرطوبة النسبية (الحد
الأقصى)20% إلى 80% (بدون
تكاثف)الحد الأقصى للاهتزاز (باستخدام نطاق اهتزاز عشوائي
يحاكي بيئة المستخدم):متوسط جذر تربيعي عشوائي
للتسارع يبلغ 0.26

أثناء التشغيل

متوسط جذر تربيعي عشوائي
للتسارع يبلغ 2.2

أثناء التخزين

بيئة تشغيل الكمبيوتر

الحد الأقصى للاصطدام (أثناء التشغيل — يتم قياسها أثناء
تشغيل أداة Dell Diagnostics على محرك الأقراص
الثابتة وبذبذبة نصف جيبية مدتها 2 ملي ثانية؛ أثناء إيقاف
التشغيل — يتم قياسها بينما يكون محرك الأقراص الثابتة
في وضع الارتكاز العمودي وبذبذبة نصف جيبية مدتها
26 ملي ثانية):

أثناء التشغيل

40 وحدة تسارع جاذبية لمدة 2
ملي ثانية مع تغير السرعة بمعدل
20 بوصة/ثانية (51 سم/ثانية)

أثناء عدم التشغيل

45 وحدة تسارع جاذبية لمدة
26 ملي ثانية مع تغير السرعة
بمعدل 288 بوصة/ثانية (732
سم/ثانية)

الارتفاع (الحد الأقصى):

أثناء التشغيل

من -15.2 إلى 3048 متر
(من 50 إلى 10,000 قدم)

أثناء التخزين

من -15.2 إلى 10668 م
(من -50 إلى 35 ألف قدم)مستوى المواد الملوثة
المحمولة جواًG2 أو أقل كما هو محدد
بمعايير ISA-S71.04-1985

مهايئ التيار المتردد	
65 وات	طاقة الإخراج
3.34.0 أمبير	تيار الإخراج
19.5 فولت تيار مستمر	جهد الإخراج المُقدر
البطارية	
بطارية ليثيوم خلية مصغرة	البطارية الخلية
طراز CR2032 بقوة 3 فولت	المصغرة
الأبعاد المادية	
197.6 ملم (7.77 بوصة)	الارتفاع
197.6 ملم (7.77 بوصة)	العرض
89 ملم (3.50 بوصة)	العمق
2.0 كجم (4.41 رطل)	الوزن

مهايئ التيار المتردد	
بقوة 90 وات (الفتنة E-Series):	
 ملاحظة: مدعوم على الطرز المزودة ببطاقة رسومات منفصلة (اختيارية).	
من 100 إلى 240 فولت من التيار المتردد	الجهد الكهربائي للإدخال
1.5.0 أمبير	تيار الإدخال
50-60 هرتز	تردد الإدخال
90 وات	طاقة الإخراج
4.62.0 أمبير	تيار الإخراج
19.5 فولت تيار مستمر	جهد الإخراج المُقدر
بقوة 65 وات (الفتنة E-Series):	
من 100 إلى 240 فولت من التيار المتردد	الجهد الكهربائي للإدخال
1.5/1.6/1.7 أمبير	تيار الإدخال
50-60 هرتز	تردد الإدخال

قارئ بطاقة الذاكرة

البطاقات المدعومة	البطاقة الرقمية الآمنة (SD)
	بطاقة MicroSD
	بطاقة MiniSD
	البطاقة الرقمية الآمنة عالية السعة (SDHC)
	بطاقة MultiMedia Card للوسائط المتعددة (MMC)
	بطاقة xD-Picture
	بطاقة Memory Stick PRO/ Duo

الموصلات الخارجية

موصلات اللوحة الأمامية:	
موصل USB	موصلان متوافقان مع معيار USB 2.0
الصوت	موصل سماعة رأس واحد

الموصلات الخارجية

قارئ بطاقة الذاكرة	فتحة بطاقات يمكنها قراءة 4 أنواع بطاقات في فتحة واحدة
مستشعر الأشعة تحت الحمراء (اختياري)	مستشعر واحد
موصلات اللوحة الخلفية:	
مهايئ الشبكة	موصل RJ45 واحد
موصل USB	موصلان متوافقان مع معيار USB 2.0
الصوت	ميكروفون واحد وموصل خرج خط واحد
S/PDIF	موصل S/PDIF رقمي واحد (ضوئي)
موصل eSATA	موصلان يحتويان على 7 سنون
موصل VGA	موصل واحد ذو 15 فتحة
موصل HDMI	موصل واحد ذو 19 سنناً

الصوت	النوع
بطاقة الصوت channel 2.1 High Definition Audio المدمجة	
صوت رقمي يصل إلى 7.1 قناة من S/PDIF (ضوئي)	

الاتصالات

الخيارات اللاسلكية (اختيارية)	شبكة 802.11 a/b/g/n و b/g/n
مهايئ الشبكة	شبكة محلية Ethernet بسرعة 10/100/1000 على لوحة النظام

الفيديو

المدمجة	ATI Mobility Radeon™ HD 4250
منفصلة (اختياري)	ATI Mobility Radeon™ HD 5450، سعة 1 جيجابايت

الذاكرة

سعات وحدة الذاكرة	1 جيجابايت أو 2 جيجابايت أو 4 جيجابايت
المواصفات المتاحة	1 جيجابايت و 2 جيجابايت و 3 جيجابايت و 4 جيجابايت و 6 جيجابايت و 8 جيجابايت

 **ملاحظة:** للحصول على إرشادات حول ترقية الذاكرة، انظر دليل الخدمة على العنوان support.dell.com/manuals.

محركات الأقراص

يمكن الوصول إليها من الخارج (اختيارية)	فتحة إضافة واحدة مقاس 5.25 بوصة لمحرك أقراص SATA DVD+/-RW المتعدد الفائق أو محرك أقراص Blu-ray Disc™ المُجمّع (اختياري)
يمكن الوصول إليها من الداخل	فتحة إضافة واحدة مقاس 3.5 بوصة لمحرك الأقراص الثابتة SATA

المواصفات

يوفر هذا القسم معلومات قد تحتاجها عند إعداد الكمبيوتر الذي بحوزتك وتحديث برامج التشغيل الخاصة به وترقيته. **ملاحظة:** قد تختلف العروض باختلاف المنطقة. للحصول على مزيد من المعلومات فيما يتعلق بعملية تهيئة الكمبيوتر، انظر وثائق الكمبيوتر الخاص بك على الموقع التالي:

Start : Windows® 7 (ابدأ) ← (كل البرامج) ← **Dell Help Documentation (وثائق تعليمات Dell)**.

Start : Windows Vista® (ابدأ) ← **Help and Support (التعليمات والدعم)** ← **Dell EDocs**.

الذاكرة	طراز الكمبيوتر
الموصلات	Inspiron™ 410
موصلا SODIMM يمكن الوصول إليهما من الداخل	
معلومات الكمبيوتر	أنواع المعالجات
نوع الذاكرة	معالج AMD™ Athlon™ II ثنائي المراكز
1066 DDR2 DIMM بسرعة	معالج AMD Turion™ II ثنائي المراكز
ميجاهرتز، ذاكرة لا تعمل بنظام تصحيح الأخطاء (ECC) فقط	معالج AMD Phenom™ II ثلاثي المراكز
	معالج AMD Phenom II رباعي المراكز
	معالج AMD V Series أحادي المركز
	مجموعة RS880M+SB820M
	شرائح النظام

في حالة الحاجة إلى:

انظر:

مستندات الأمان والمعلومات التنظيمية الواردة مع الكمبيوتر وراجع أيضًا Regulatory Compliance Homepage (الصفحة الرئيسية للتوافق مع الإشعارات التنظيمية) على موقع الويب www.dell.com/regulatory_compliance

العثور على معلومات حول أفضل ممارسات السلامة لجهاز الكمبيوتر الذي بحوزتك
مراجعة معلومات الضمان والبنود والشروط (الولايات المتحدة فقط) وإرشادات الأمان والمعلومات التنظيمية ومعلومات الهندسة البشرية واتفاقية ترخيص المستخدم النهائي

الجزء السفلي من الكمبيوتر
تطبيق مركز الدعم Dell Support Center. لبدء تشغيل تطبيق مركز الدعم Dell Support Center، انقر فوق الرمز  بشريط المهام.

العثور على رقم الصيانة/رمز الخدمة السريعة — يتعين عليك استخدام رقم الصيانة لتعريف الكمبيوتر الخاص بك على موقع الويب support.dell.com أو الاتصال بالدعم الفني

support.dell.com

العثور على برامج التشغيل والتنزيلات والملفات التمهيدية الوصول إلى الدعم الفني والتعليمات الخاصة بالمنتج التحقق من حالة الطلب الخاص بالمشتريات الجديدة العثور على حلول وأجوبة للأسئلة الشائعة تحديد مكان المعلومات للحصول على آخر التحديثات حول التغييرات الفنية التي تم إدخالها على الكمبيوتر الذي بحوزتك أو لتوفير مواد مرجعية فنية متقدمة للفنيين أو المستخدمين المتمرسين

العثور على مزيد من المعلومات والموارد

انظر:	في حالة الحاجة إلى:
"وسائط استرداد النظام" في صفحة 52	إعادة تثبيت نظام التشغيل.
"أدوات Dell Diagnostics للتشخيصات" صفحة 43	تشغيل برنامج تشخيص للكمبيوتر الذي بحوزتك
"My Dell Downloads" في صفحة 40	إعادة تثبيت برنامج النظام
support.dell.com	العثور على مزيد من المعلومات حول نظام التشغيل Microsoft® Windows® والميزات
دليل الخدمة على موقع الويب support.dell.com/manuals	ترقية الكمبيوتر باستخدام وحدة ذاكرة جديدة أو إضافية أو محرك أقراص ثابتة جديد
 ملاحظة: في بعض الدول، قد يؤدي فتح الكمبيوتر واستبدال أجزاء منه إلى إبطال الضمان. التحقق من الضمان وسياسات إرجاع المنتجات قبل العمل في الكمبيوتر.	إعادة تركيب جزء تالف أو معيب أو استبداله

الاتصال بشركة Dell

بالنسبة للعملاء في الولايات المتحدة الأمريكية، يُرجى الاتصال على (800-999-3355) (800-WWW-DELL).

ملاحظة: إذا لم يكن لديك اتصال إنترنت نشط، فيمكنك العثور على معلومات الاتصال على فاتورة الشراء أو إيصال الشحن أو الفاتورة أو كتالوج منتج Dell.

توفر Dell العديد من خيارات الدعم والخدمة القائمة على الهاتف والإنترنت. وتختلف حالة التوفر وفقاً للدولة والمنتج، وقد لا تتوفر بعض الخدمات في منطقتك.

للاتصال بشركة Dell للاستفسار عن مسائل متعلقة بالمبيعات أو الدعم الفني أو خدمة العملاء:

1. تفضل بزيارة موقع الويب

www.dell.com/contactdell

2. حدد دولتك أو منطقتك.

3. حدد الخدمة الملائمة أو ارتباط الدعم المناسب وفقاً لمتطلباتك.

4. اختر وسيلة الاتصال بشركة Dell الملائمة لك.

راجع وثائق نظام التشغيل الخاص بك لتحديد محتويات ملفات بدء تشغيل الكمبيوتر. إذا كان الكمبيوتر متصلاً بطابعة، فقم بطباعة كل ملف. أو قم بتسجيل محتويات كل ملف قبل الاتصال بشركة Dell.

• رسالة الخطأ أو رمز الإشارة الصوتية أو الرمز التشخيصي:

• وصف المشكلة وإجراءات استكشاف المشكلات وحلها التي قمت بها:

تذكر أن تقوم بملء "قائمة فحص التشخيص" التالية. قم

بتشغيل الكمبيوتر إن أمكن قبل الاتصال بشركة Dell

للحصول على المساعدة وقم بإجراء الاتصال من هاتف

موجود بجانب الكمبيوتر أو قريب منه. قد يُطلب منك كتابة

بعض الأوامر على لوحة المفاتيح، أو إعداد معلومات تفصيلية

أثناء العمليات، أو تجربة خطوات أخرى لاستكشاف الأخطاء

وإصلاحها لا تتم إلا على الكمبيوتر نفسه. لذا، تأكد من وجود

مستندات الكمبيوتر في متناول يدك.

قائمة فحص التشخيصات

• الاسم:

• التاريخ:

• العنوان:

• رقم الهاتف:

• رقم الصيانة ورمز الخدمة السريعة (موجودان على

ملصق بالجزء السفلي من الكمبيوتر):

• رقم تحويل المواد المرتجعة (إذا ما تم الحصول عليه

من فني دعم Dell):

• نظام التشغيل وإصداره:

• الأجهزة:

• بطاقات التوسعة:

• هل أنت متصل بشبكة؟ نعم/لا

• الشبكة والإصدار ومهايئ الشبكة:

• البرامج وإصداراتها:

قبل الاتصال

ملاحظة: يجب أن يكون رمز الخدمة السريعة في متناول يدك عندما تقوم بالاتصال. فهذا الرمز يساعد النظام الهاتفي لخدمة الدعم الآلي من Dell على توجيه مكالمتك بشكل أكثر فعالية. وقد تتم مطالبتك أيضًا بإدخال رقم الصيانة الخاص بك.

تحديد مكان رقم الصيانة

يمكن العثور على رقم صيانة جهاز الكمبيوتر الذي بحوزتك على البطاقة الموجودة أسفل الكمبيوتر.

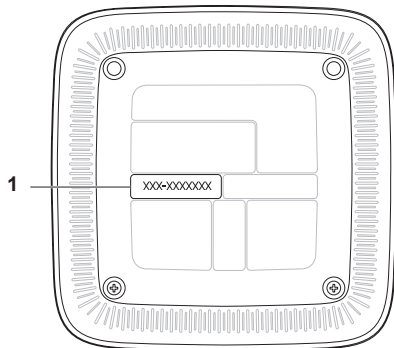

1 Service Tag ((رقم الصيانة) // Express Service Code (رمز الخدمة السريعة)

5. قم بتغليف المعدات التي ستقوم بإرجاعها باستخدام مواد التغليف الأصلية (أو مواد مكافئة لها).

ملاحظة: تتحمل أنت مسؤولية تسديد مصاريف الشحن. كما تتحمل مسؤولية تأمين أي منتج يتم إرجاعه إلى جانب تحملك لمسؤولية فقدانه أثناء شحنه إلى Dell. ولا يسمح بأنظمة الدفع عند التسليم (C.O.D).

ملاحظة: لن يتم قبول المرتجعات التي لا تلتزم بأي من المتطلبات السابقة في مركز الاستلام التابع لشركة Dell وسيتم إرجاعها إليك.

1. اتصل بشركة Dell للحصول على رقم اعتماد المواد المرتجعة، واكتب هذا الرقم بشكل واضح وبارز على صندوق التغليف من الخارج. لمعرفة رقم الهاتف الذي يمكنك الاتصال به من منطقتك، انظر "الاتصال بشركة Dell" بصفحة 63.

2. قم بإرفاق نسخة من الفاتورة وخطاب يوضح سبب الإرجاع.

3. قم بإرفاق نسخة من قائمة تدقيق التشخيص (راجع "قائمة تدقيق التشخيص" في صفحة 62)، توضح الاختبارات التي قمت بإجرائها إلى جانب أية رسائل خطأ أخطرت بها تشخيصات Dell (راجع "تشخيصات Dell" في صفحة 43).

4. قم بإرفاق أية ملحقات تخص العنصر (العناصر) الذي تقوم بإرجاعه (مهايئ التيار المتردد والبرامج والأدلة وما إلى ذلك) إذا كان الإرجاع سيتم بغرض رد الثمن.

إرجاع المكونات بغرض الإصلاح بموجب الضمان أو بغرض استرداد الثمن

يجب إعداد كل العناصر التي سيتم إرجاعها سواء للإصلاح أو لرد الثمن، وذلك على النحو التالي:

 **ملاحظة:** قبل إرجاع المنتج إلى Dell، تأكد من إجراء عملية النسخ الاحتياطي لأية بيانات موجودة على محرك الأقراص الثابتة وعلى أي جهاز تخزين آخر بالمنتج. وقم بإزالة جميع المعلومات السرية والخاصة والشخصية، وكذلك كل الوسائط القابلة للإزالة كالأقراص المضغوطة وبطاقات الوسائط. لا تتحمل Dell المسؤولية عن أية معلومات سرية أو خاصة أو شخصية أو أية بيانات مفقودة أو تالفة أو المسؤولية عن تلف أو فقد أية وسائط قابلة للإزالة قد تكون مضمنة في المنتج الذي تقوم بإرجاعه.

خدمة حالة الطلب المشغلة تلقائياً

للتحقق من حالة أي من منتجات Dell التي طلبت شراءها، يمكنك زيارة موقع الويب support.dell.com أو الاتصال بخدمة حالة الطلب المشغلة تلقائياً. سوف تسمع رسالة مسجلة تطالبك بتقديم المعلومات الضرورية لتحديد طلبك والإبلاغ عن حالته. ولمعرفة رقم الهاتف الذي يمكنك الاتصال به من منطقتك، انظر "الاتصال بشركة Dell" في صفحة 63.

إذا كنت تعاني من أية مشكلة بشأن طلب الشراء الخاص بك، كفقْد بعض الأجزاء أو استلام أجزاء غير صحيحة أو فاتورة غير دقيقة، فاتصل بشركة Dell للحصول على مساعدة العملاء. ويجب أن تكون الفاتورة أو إيصال الشحن في متناول يدك عندما تقوم بالاتصال. لمعرفة رقم الهاتف الذي يمكنك الاتصال به من منطقتك، انظر "الاتصال بشركة Dell" بصفحة 63.

معلومات المنتج

إذا كنت في حاجة إلى معلومات حول المنتجات الإضافية المتوفرة من Dell، أو إذا كنت ترغب في تقديم طلب شراء، فتفضّل زيارة موقع Dell على الويب على العنوان www.dell.com. للحصول على رقم الهاتف للاتصال بمنطقتك أو للتحديث إلى أحد متخصصي المبيعات، راجع "الاتصال بشركة Dell" في صفحة 63.

عناوين البريد الإلكتروني الخاصة بدعم Dell

mobile_support@us.dell.com •

support@us.dell.com •

la-techsupport@dell.com • (دول أمريكا

اللاتينية والبحر الكاريبي فقط)

apsupport@dell.com • (دول آسيا/المحيط

الهادئ فقط)

عناوين البريد الإلكتروني الخاصة بقسم التسويق

والمبيعات بشركة Dell

apmarketing@dell.com • (دول آسيا/المحيط

الهادئ فقط)

sales_canada@dell.com • (كندا فقط)

بروتوكول نقل الملفات (FTP) دون اسم دخول

<ftp.dell.com> •

تسجيل الدخول كمستخدم: مجهول، واستخدام عنوان البريد الإلكتروني الخاص بك ككلمة مرور.

الخدمات المتوفرة عبر الإنترنت

يمكنك التعرف على منتجات Dell وخدماتها على مواقع الويب التالية:

www.dell.com •

www.dell.com/ap • (دول آسيا/المحيط الهادئ فقط)

www.dell.com/jp • (اليابان فقط)

www.euro.dell.com • (أوروبا فقط)

www.dell.com/la • (دول أمريكا اللاتينية والبحر الكاريبي)

www.dell.ca • (كندا فقط)

يمكنك الوصول إلى دعم Dell عبر مواقع الويب وعناوين البريد الإلكتروني التالية:

مواقع الويب الخاصة بدعم Dell

support.dell.com •

support.jp.dell.com • (اليابان فقط)

support.euro.dell.com • (أوروبا فقط)

الدعم الفني وخدمة العملاء

تتوفر خدمة الدعم من Dell للإجابة على أسئلتك المتعلقة بأجهزة Dell. يستخدم فريق الدعم لدينا نظامًا للتشخيص قائمًا على الكمبيوتر، وذلك لتقديم إجابات سريعة ودقيقة.

للاتصال بخدمة الدعم من Dell، راجع "قبل الاتصال" في صفحة 61، ثم راجع معلومات الاتصال الخاصة بمنطقتك أو انتقل إلى موقع support.dell.com.

أداة DellConnect

إن DellConnect™ هي أداة بسيطة للوصول عبر الإنترنت تتيح لأي عضو بفريق الدعم والخدمات بشركة Dell إمكانية الوصول إلى الكمبيوتر الخاص بك من خلال اتصال ذي نطاق ترددي عريض وتشخيص المشكلة وحلها، وكل ذلك تحت إشرافك الشخصي. لمزيد من المعلومات، تفضل بزيارة موقع الويب support.dell.com/dellconnect.

الوصول إلى التعليمات

ملاحظة: اتصل بقسم الدعم الخاص بشركة Dell من هاتف قريب من الكمبيوتر أو بجانبه حتى يتمكن فريق الدعم من مساعدتك في أية إجراءات ضرورية.

ملاحظة: قد لا يكون نظام رمز الخدمة السريعة من Dell متوفرًا في جميع الدول.

عندما يطالبك نظام الهاتف الآلي في Dell بذلك، فأدخل "رمز الخدمة السريعة" الخاص بجهازك ليتم توجيه المكالمة مباشرة إلى موظف الدعم المناسب. إذا لم يكن لديك رمز خدمة سريعة، فافتح المجلد **ملحقات Dell** وانقر نقرًا مزدوجًا فوق رمز **الخدمة السريعة**، ثم اتبع الإرشادات.

ملاحظة: لا تتوفر بعض الخدمات التالية دائمًا في جميع المواقع خارج الولايات المتحدة الموجودة بقارة أمريكا الشمالية. لذا؛ فاتصل بممثل Dell المحلي لديك للحصول على المعلومات حول مدى توفر هذه الخدمات.

إذا واجهت مشكلة متعلقة بالكمبيوتر، يمكنك إكمال الخطوات التالية لتشخيص المشكلة واستكشاف أخطائها وإصلاحها:

1. راجع "حل المشكلات" في صفحة 32 للحصول على المعلومات والإجراءات الخاصة بالمشكلة التي يتعرض لها الكمبيوتر لديك.
2. راجع "تشخيصات Dell" في صفحة 43 لمعرفة الإجراءات الخاصة بكيفية تشغيل تشخيصات Dell.
3. املا "قائمة تدقيق التشخيص" في صفحة 62.
4. استخدم المجموعة الشاملة من خدمات Dell الفورية عبر الإنترنت المتاحة على موقع دعم Dell على الويب (support.dell.com) للحصول على تعليمات حول إجراءات التنبيت واستكشاف الأخطاء وإصلاحها. انظر "الخدمات المتوفرة عبر الإنترنت" بصفحة 57 للحصول على قائمة أكثر شمولية بخدمات دعم Dell المتوفرة عبر الإنترنت.
5. إذا لم تساعد الخطوات السابقة على حل المشكلة، فراجع "الاتصال بشركة Dell" في صفحة 63.

7. انقر فوق **Next** (التالي). تظهر شاشة **Confirm Data Deletion** (تأكيد حذف البيانات).

ملاحظة: إذا كنت لا ترغب في المتابعة باستخدام الخيار **Factory Image Restore** (استعادة النسخ الأصلية للبيانات)، فانقر فوق **Cancel** (إلغاء).

8. انقر فوق مربع الاختيار لتأكيد رغبتك في متابعة إعادة تهيئة محرك الأقراص الثابتة واستعادة برامج النظام إلى حالة المصنع، ثم انقر فوق **Next** (التالي).

تبدأ عملية الاستعادة وقد يستغرق استكمالها خمس دقائق أو أكثر. كما تظهر رسالة عند استعادة نظام التشغيل والتطبيقات المثبتة في المصنع إلى حالة المصنع.

9. انقر فوق **Finish** (إنهاء) لإعادة تشغيل الكمبيوتر.

3. حدد **Repair Your Computer** (إصلاح الكمبيوتر).

يظهر الإطار **System Recovery Options** (خيارات استعادة النظام).

4. حدد أحد تخطيطات لوحة المفاتيح وانقر فوق **Next** (التالي).

5. للوصول إلى خيارات استعادة النظام، قم بتسجيل الدخول كمستخدم محلي. أما للوصول إلى سطر

الأوامر، فاكتب **administrator** في حقل

User Name (اسم المستخدم) ثم انقر فوق **OK** (موافق).

6. انقر فوق برنامج **Factory Image Restore** من **Dell**

تظهر شاشة الترحيب الخاصة بـ **Dell Factory Image Restore** (استعادة النسخ الأصلية للبيانات من Dell).

ملاحظة: وفقاً للتهيئة التي قمت بها، فقد تحتاج إلى تحديد **Dell Factory Tools** (أدوات المصنع من

Dell)، ثم **Dell Factory Image Restore** (استعادة النسخ الأصلية للبيانات من Dell).

لا تلجأ لاستخدام برنامج Factory Image Restore من Dell إلا كوسيلة أخيرة لاستعادة نظام التشغيل. يؤدي هذا الخيار إلى استعادة محرك الأقراص الثابتة إلى حالة التشغيل التي كان عليها عند شراء الكمبيوتر. يتم حذف أية برامج أو ملفات تمت إضافتها بعد استلام الكمبيوتر، ويشمل ذلك ملفات البيانات بشكل دائم من على محرك الأقراص الثابتة. تتضمن ملفات البيانات المستندات وجداول البيانات ورسائل البريد الإلكتروني والصور الفوتوغرافية الرقمية وملفات الموسيقى وما إلى ذلك. قم بإنشاء نُسخ احتياطية من جميع البيانات قبل استخدام برنامج Factory Image Restore من Dell.

تطبيق خيار Dell Factory Image Restore (استعادة النسخ الأصلية للبيانات من Dell)

1. قم بتشغيل الكمبيوتر.
 2. عند ظهور شعار DELL™، اضغط على <F8> عدة مرات للوصول إلى الإطار **Advanced Boot Options** (خيارات التمهيد المتقدمة).
-  **ملاحظة:** إذا انتظرت طويلاً وظهر شعار نظام التشغيل، فتابع الانتظار حتى تشاهد سطح مكتب نظام التشغيل Microsoft® Windows®، ثم قم بإيقاف تشغيل الكمبيوتر وأعد المحاولة.

برنامج Factory Image Restore من Dell لاستعادة النسخ الأصلية للبيانات

△ تنبيه: يؤدي استخدام الخيار **Dell Factory Image Restore** (استعادة النسخ الأصلية للبيانات من Dell) إلى حذف جميع البيانات الموجودة على محرك الأقراص الثابتة بشكل دائم وإزالة أية برامج تشغيل تم تثبيتها بعد استلامك للكمبيوتر. لذا فإن أمكن ذلك، فعليك بإنشاء نسخة احتياطية من البيانات قبل اللجوء إلى استخدام هذا الخيار. لا تستخدم **Dell Factory Image Restore** (استعادة النسخ الأصلية للبيانات من Dell) إلا إذا لم يؤدي **System Restore** (استعادة النظام) إلى حل مشكلة نظام التشغيل لديك.

 **ملاحظة:** قد لا يتوفر خيار **Dell Factory Image Restore** (استعادة النسخ الأصلية للبيانات من Dell) في دول بعينها أو على أجهزة كمبيوتر معينة.

 **ملاحظة:** إذا لم يكن **Dell Factory Image Restore** "استعادة النسخ الأصلية للبيانات من Dell" متوفراً على جهاز الكمبيوتر الذي بحوزتك، يمكنك استخدام تطبيق **Dell DataSafe Local Backup** للنسخ الاحتياطي المحلي للبيانات من Dell (انظر "تطبيق Dell DataSafe Local Backup للنسخ الاحتياطي المحلي للبيانات من Dell" في صفحة 49) لاستعادة نظام التشغيل.

وسائط استرداد النظام

△ تنبيه: على الرغم من أنه تم تصميم وسائط استرداد النظام للحفاظ على ملفات البيانات على جهاز الكمبيوتر الذي بحوزتك، فإننا نوصي بأن تقوم بإجراء نسخ احتياطي لملفات البيانات قبل استخدام وسائط استرداد النظام.

يمكنك استخدام وسائط استرداد النظام، التي تم إنشاؤها باستخدام تطبيق DataSafe Local Backup للنسخ الاحتياطي المحلي للبيانات من Dell، لإعادة محرك الأقراص الثابتة إلى الحالة التشغيلية التي كان عليها عند شرائك للكمبيوتر الذي بحوزتك، وذلك مع الحفاظ على ملفات البيانات.

استخدم وسائط استرداد النظام في حالة:

- تعطل نظام التشغيل الذي يمنع استخدام خيارات الاسترداد المثبتة على جهاز الكمبيوتر الذي بحوزتك.
- تعطل محرك الأقراص الثابتة الذي يمنع استرداد البيانات.

لاستعادة البيانات الأصلية لجهاز الكمبيوتر الذي بحوزتك باستخدام وسائط استرداد النظام:

1. قم بإدراج قرص استرداد النظام أو مفتاح USB ثم إعادة تشغيل الكمبيوتر.

2. عند ظهور شعار DELL™، اضغط على <F12> فوراً.

 **ملاحظة:** إذا انتظرت طويلاً وظهر شعار نظام التشغيل، فتابع الانتظار حتى تشاهد سطح مكتب نظام التشغيل Microsoft® Windows®، ثم قم بإيقاف تشغيل الكمبيوتر وأعد المحاولة.

3. قم بتحديد جهاز التمهيد المناسب من القائمة واضغط على <Enter>.

4. اتبع الإرشادات التي تظهر على الشاشة لإتمام عملية الاسترداد.

الترقية إلى تطبيق DataSafe Local Backup Professional للنسخ الاحتياطي المحلي للبيانات من Dell

 ملاحظة: قد يكون تطبيق DataSafe Local Backup Professional للنسخ الاحتياطي المحلي للبيانات من Dell مثبتًا على جهاز الكمبيوتر الذي بحوزتك، إذا ما طلبته وقت الشراء.

يقدم لك التطبيق DataSafe Local Backup Professional للنسخ الاحتياطي المحلي للبيانات من Dell ميزات إضافية تتيح لك ما يلي:

- إجراء نسخ احتياطي للكمبيوتر الذي بحوزتك واستعادته استنادًا إلى أنواع الملفات
- إجراء نسخ احتياطي للملفات إلى جهاز تخزين محلي
- جدولة النسخ الاحتياطية المشغلة تلقائيًا

للترقية إلى تطبيق DataSafe Local Backup Professional للنسخ الاحتياطي المحلي للبيانات من Dell، قم بما يلي:

1. انقر نقرًا مزدوجًا فوق رمز Dell DataSafe Local Backup  على شريط المهام.
2. انقر فوق **UPGRADE NOW!** (ترقية الآن!)
3. اتبع الإرشادات التي تظهر على الشاشة لإتمام عملية الترقية.

5. حدد **Repair Your Computer** (إصلاح الكمبيوتر).

6. حدد **Dell DataSafe Restore and Emergency Backup** (استعادة البيانات باستعمال خدمة DataSafe من Dell والنسخ الاحتياطي في حالة الطوارئ) من القائمة **System Recovery Options** (خيارات استرداد النظام) واتبع الإرشادات التي تظهر على الشاشة.

 ملاحظة: قد تستغرق عملية الاستعادة ساعة أو أكثر بحسب حجم البيانات التي سيتم استعادتها.

 ملاحظة: لمزيد من المعلومات، انظر المقال 353560 بقاعدة المعارف على موقع الويب support.dell.com.

تطبيق DataSafe Local Backup Basic للنسخ الاحتياطي المحلي للبيانات من Dell

لاستعادة البيانات الأصلية مع الحفاظ على ملفات البيانات في نفس الوقت، قم بالتالي:

1. قم بإيقاف تشغيل الكمبيوتر.
 2. قم بفصل كافة الأجهزة (محرك أقراص USB والطابعة، وغير ذلك) المتصلة بجهاز الكمبيوتر وإزالة أي أجهزة داخلية تمت إضافتها حديثاً.
- ملاحظة:** لا تفصل شاشة العرض أو لوحة المفاتيح أو الماوس أو مهايئ التيار المتردد.

3. قم بتشغيل الكمبيوتر.
4. عند ظهور شعار Dell™، اضغط على <F8> عدة مرات للوصول إلى الإطار **Advanced Boot Options** (خيارات التمهيد المتقدمة).

ملاحظة: إذا انتظرت طويلاً وظهر شعار نظام التشغيل، فتابع الانتظار حتى تشاهد سطح مكتب نظام التشغيل Microsoft® Windows®، ثم قم بإيقاف تشغيل الكمبيوتر وأعد المحاولة.

ملاحظة: قد لا يتوفر تطبيق DataSafe Local Backup للنسخ الاحتياطي المحلي للبيانات من Dell في جميع المناطق.

ملاحظة: إذا لم يكن تطبيق DataSafe Local Backup للنسخ الاحتياطي المحلي للبيانات من Dell متوفراً على جهاز الكمبيوتر الذي بحوزتك، فاستخدم خيار Dell Factory Image Restore (استعادة النسخ الأصلية للبيانات من Dell) (انظر "استعادة النسخ الأصلية للبيانات من Dell" في صفحة 53) لاستعادة نظام التشغيل.

يمكنك استخدام تطبيق DataSafe Local Backup للنسخ الاحتياطي المحلي للبيانات من Dell لاستعادة محرك الأقراص الثابتة لديك إلى الحالة التشغيلية التي كان عليها عند شرائك للكمبيوتر الذي بحوزتك، وذلك مع الحفاظ على ملفات البيانات.

يتيح لك تطبيق DataSafe Local Backup للنسخ الاحتياطي المحلي للبيانات من Dell ما يلي:

- إجراء نسخ احتياطي لمحتويات جهاز الكمبيوتر الذي بحوزتك واستعادته إلى حالة تشغيلية سابقة
- إنشاء وسائط استرداد النظام

تطبيق DataSafe Local Backup للنسخ الاحتياطي المحلي للبيانات من Dell

△ تنبيه: يتسبب استخدام تطبيق DataSafe Local Backup للنسخ الاحتياطي المحلي للبيانات من Dell في إزالة أي برامج أو برامج تشغيل تم تثبيتها بعد استلامك للكمبيوتر بشكل دائم. قم بإنشاء وسائط النسخ الاحتياطي للتطبيقات التي تحتاج إلى تثبيتها على جهاز الكمبيوتر الذي بحوزتك قبل استخدام تطبيق DataSafe Local Backup للنسخ الاحتياطي المحلي للبيانات من Dell. لا تستخدم تطبيق DataSafe Local Backup للنسخ الاحتياطي المحلي للبيانات من Dell إلا إذا لم يساعد الخيار System Restore (استعادة النظام) على حل مشكلة نظام التشغيل لديك.

△ تنبيه: على الرغم من أنه تم تصميم تطبيق DataSafe Local Backup للنسخ الاحتياطي المحلي للبيانات من Dell للحفاظ على ملفات البيانات الموجودة على جهاز الكمبيوتر الذي بحوزتك، فإننا نوصي بأن تقوم بإجراء نسخ احتياطي لملفات البيانات قبل استخدام تطبيق DataSafe Local Backup للنسخ الاحتياطي المحلي للبيانات من Dell.

التراجع عن آخر استعادة للنظام

✍ ملاحظة: قبل التراجع عن آخر عملية لاستعادة النظام، قم بحفظ جميع الملفات المفتوحة وإغلاقها وإنهاء أية برامج مفتوحة. لا تقم بتغيير أو فتح أو حذف أية ملفات أو برامج حتى تكتمل عملية استعادة النظام.

1. انقر فوق **Start (ابدأ)** .
2. في مربع البحث، اكتب System Restore (استعادة النظام) واضغط على <Enter>.
3. انقر فوق **Undo my last restoration (التراجع عن آخر استعادة)** ثم انقر فوق **Next (التالي)**.

استعادة النظام

توفر أنظمة التشغيل Windows خيار System Restore (استعادة النظام) الذي يتيح لك إمكانية إرجاع الكمبيوتر إلى حالة تشغيل سابقة (دون التأثير على ملفات البيانات) وذلك إذا كانت التغييرات التي طرأت على الأجهزة أو البرامج أو غيرها من إعدادات النظام قد تركت الكمبيوتر في حالة تشغيلية غير مرغوب بها. وذلك علمًا بأنه يمكن الرجوع في أية تغييرات يتم إجراؤها على الكمبيوتر باستخدام خيار System Restore (استعادة النظام).

⚠ تنبيه: قم بإنشاء نُسخ احتياطية من ملفات البيانات الخاصة بك بشكل منتظم. لا يراقب خيار System Restore (استعادة النظام) ملفات البيانات الخاصة بك ولا يستردها.

📝 ملاحظة: تنطبق الإجراءات الواردة بهذا المستند على طريقة العرض الافتراضية بنظام التشغيل Windows، ومن ثم فقد لا تنطبق في حالة ضبط كمبيوتر Dell™ الذي بحوزتك بحيث يعمل بطريقة العرض الكلاسيكية بنظام التشغيل Windows.

بدء استعادة النظام

1. انقر فوق **Start** (ابدأ) .

2. في مربع البحث، اكتب System Restore (استعادة النظام) واضغط على <Enter>.

📝 ملاحظة: قد يظهر إطار **User Account Control** (التحكم في حساب المستخدم). إذا كنت أحد مسؤولي الكمبيوتر، فانقر فوق **Continue** (متابعة) أو اتصل بالمسؤول لمتابعة تنفيذ الإجراء المطلوب.

3. انقر فوق **Next** (التالي) واتبع المطالبات المتبقية على الشاشة.

إذا لم يساعد خيار System Restore (استعادة النظام) على حل المشكلة، فيمكنك التراجع عن آخر عملية استعادة نظام قمت بها.

استعادة نظام التشغيل

يمكنك استعادة نظام التشغيل على جهاز الكمبيوتر الذي بحوزتك باستخدام أي من الخيارات التالية:

△ تنبيه: يتسبب استخدام **Dell Factory Image Restore** (استعادة النسخ الأصلية للبيانات من Dell) أو قرص **Operating System** (نظام التشغيل) في حذف جميع ملفات البيانات الموجودة على جهاز الكمبيوتر الذي بحوزتك بشكل دائم. لذا، قم بإجراء نسخ احتياطي لملفات البيانات قبل استخدام هذه الخيارات، إن أمكن ذلك.

الخيار	الاستخدام
استعادة النظام	كحل أول
تطبيق DataSafe Local Backup للنسخ الاحتياطي المحلي للبيانات من Dell	عندما لا ينجح خيار "استعادة النظام" في حل مشكلتك
وسائط استرداد النظام	عندما يمنع تلف نظام التشغيل استخدام خيار "استعادة النظام" وتطبيق DataSafe Local Backup للنسخ الاحتياطي المحلي للبيانات عند تثبيت النسخ الأصلية للبيانات على محرك أقراص ثابتة تم تثبيته حديثاً
برنامج Factory Image Restore من Dell	لاستعادة جهاز الكمبيوتر الذي بحوزتك إلى حالة التشغيل التي كان عليها عندما تسلمته
قرص Operating System (نظام التشغيل)	إعادة تثبيت نظام التشغيل فقط على جهاز الكمبيوتر الذي بحوزتك

✍ ملاحظة: قد لا يتم إرفاق قرص **Operating System** (نظام التشغيل) مع الكمبيوتر الذي بحوزتك.

9. عند اكتمال الاختبارات، قم بإغلاق شاشة الاختبار
Choose An Option للعودة إلى الإطار
(تحديد خيار).
10. للخروج من أداة Dell Diagnostics للتشخيصات
 وإعادة تشغيل الكمبيوتر، انقر فوق **Exit (إنهاء).**
11. أخرج قرص *Drivers and Utilities* (برامج
 التشغيل والأدوات المساعدة).
3. عند ظهور قائمة جهاز التمهيد، قم بتمييز **CD/DVD/CD-RW** واضغط على **<Enter>**.
4. حدد الخيار **Boot from CD-ROM (التمهيد من محرك الأقراص المضغوطة)** من القائمة التي تظهر واضغط على **<Enter>**.
5. اكتب 1 لبدء تشغيل قائمة القرص المضغوط واضغط على **<Enter>** للمتابعة.
6. حدد **Run the 32 Bit Dell Diagnostics (تشغيل أداة Dell Diagnostics للتشخيصات إصدار 32 بت)** من القائمة المرقمة. في حالة ظهور عدة إصدارات في القائمة، حدد الإصدار المناسب للكمبيوتر الخاص بك.
7. حدد الاختبار الذي تريد تشغيله.
8. إذا تمت مصادفة إحدى المشكلات خلال اختبار ما، فسوف تظهر رسالة تحمل كود خطأ وشرحاً للمشكلة. قم بكتابة رمز الخطأ ووصف المشكلة واتصل بشركة Dell (انظر "الاتصال بشركة Dell" في صفحة 63).
-  **ملاحظة:** يتم عرض رقم الصيانة الخاص بالكمبيوتر الذي بحوزتك أعلى كل شاشة اختبار. ويساعدك رقم الصيانة في تعريف الكمبيوتر الذي بحوزتك عند اتصالك بشركة Dell.

تشغيل أداة Dell Diagnostics للتشخيصات من قرص Drivers and Utilities (برامج التشغيل والأدوات المساعدة)

 **ملاحظة:** قد لا يتم إرفاق قرص *Drivers and Utilities* (برامج التشغيل والأدوات المساعدة) مع الكمبيوتر الذي بحوزتك.

1. أدخل قرص *Drivers and Utilities* (برامج التشغيل والأدوات المساعدة).

2. أوقف تشغيل الكمبيوتر ثم أعد تشغيله.
عند ظهور شعار **DELL™**، اضغط على المفتاح **<F12>** فوراً.

 **ملاحظة:** إذا انتظرت طويلاً وظهر شعار نظام التشغيل، فتابع الانتظار حتى تشاهد سطح مكتب نظام التشغيل **Microsoft® Windows®**، ثم قم بإيقاف تشغيل الكمبيوتر وأعد المحاولة.

 **ملاحظة:** يؤدي اتباع الخطوات التالية إلى تغيير تسلسل التمهيد لمرة واحدة فقط. وفي المرة التالية التي تقوم فيها بتشغيل الكمبيوتر، يتم تمهيدته وفقاً للأجهزة المحددة في برنامج إعداد النظام.

d. اضغط على أي مفتاح للانتقال إلى إطار **Choose An Option** (تحديد خيار).

في حالة عدم تنشيط تقييم النظام قبل التمهيد (PSA):

اضغط على أي مفتاح لبدء تشغيل أداة Dell Diagnostics للتشخيصات من قسم أداة التشخيصات المساعدة على محرك الأقراص الثابتة لديك وانتقل إلى إطار **Choose An Option** (تحديد خيار).

4. حدد الاختبار الذي تريد تشغيله.

5. إذا تمت مصادفة إحدى المشكلات خلال اختبار ما، فسوف تظهر رسالة تحمل كود خطأ وشرحاً للمشكلة. قم بكتابة رمز الخطأ ووصف المشكلة واتصل بشركة Dell (انظر "الاتصال بشركة Dell" في صفحة 63).

 **ملاحظة:** يتم عرض رقم الصيانة الخاص بالكمبيوتر الذي بحوزتك أعلى كل شاشة اختبار. ويساعدك رقم الصيانة في تعريف الكمبيوتر الذي بحوزتك عند اتصالك بشركة Dell.

6. عند اكتمال الاختبارات، قم بإغلاق شاشة الاختبار للعودة إلى الإطار **Choose An Option** (تحديد خيار).

7. للخروج من أداة Dell Diagnostics للتشخيصات وإعادة تشغيل الكمبيوتر، انقر فوق **Exit** (إنهاء).

ملاحظة: إذا انتظرت طويلاً وظهر شعار نظام التشغيل، فتابع الانتظار حتى تشاهد سطح مكتب نظام التشغيل **Microsoft® Windows®**، ثم قم بإيقاف تشغيل الكمبيوتر وأعد المحاولة.

ملاحظة: إذا ظهرت رسالة تخطرك بعدم العثور على قسم لأداة التشخيص المساعدة، فقم بتشغيل أداة **Dell Diagnostics** للتشخيصات من قرص **Drivers and Utilities** (برامج التشغيل والأدوات المساعدة).

في حالة تنشيط تقييم النظام قبل التمهيد (PSA):

a. تبدأ عملية تقييم النظام قبل التمهيد (PSA) في إجراء الاختبارات.

b. في حالة اكتمال عملية تقييم النظام قبل التمهيد (PSA) بنجاح، تظهر الرسالة التالية:

"No problems have been found with this system so far. Do you want to run the remaining memory tests? This will take about 30 minutes or more. (سيستغرق ذلك حوالي 30 دقيقة أو أكثر.) Do you want to continue? (مستمىة) (Recommended)" (لم يتم اكتشاف أية مشكلة تتعلق بهذا النظام حتى الآن. هل ترغب في إجراء اختبارات الذاكرة المتبقية؟ سيستغرق هذا الأمر 30 دقيقة أو أكثر. هل ترغب في المتابعة؟ (موصى به))."

c. إذا واجهت أية مشكلات تتعلق بالذاكرة فاضغط على <y>، وإلا فاضغط على <n>. يتم عرض الرسالة التالية:

"Booting Dell Diagnostic Utility Partition. Press any key to continue (تمهيد قسم أداة التشخيص المساعدة من Dell. اضغط على أي مفتاح للمتابعة)."

بدء تشغيل أداة Dell Diagnostics للتشخيصات من محرك الأقراص الثابتة

توجد أداة Dell Diagnostics للتشخيصات في قسم مخفي للأدوات المساعدة للتشخيص على محرك الأقراص الثابتة لديك.

 **ملاحظة:** إذا تعذر على الكمبيوتر عرض صورة الشاشة، فاتصل بشركة Dell (انظر "الاتصال بشركة Dell" في صفحة 63).

1. تأكد من توصيل الكمبيوتر بمنفذ للتيار الكهربائي تعلم جيداً أنه يعمل بكفاءة.

2. قم بتشغيل (أو إعادة تشغيل) الكمبيوتر.

3. عند ظهور شعار DELL™، اضغط على <F12> فوراً. حدد **Diagnostics (تشخيصات)** من قائمة بدء التشغيل ثم اضغط على <Enter>.

قد يعمل هذا على تنشيط عملية تقييم النظام قبل التمهيد (PSA) في جهاز الكمبيوتر لديك.

أداة Dell Diagnostics للتشخيصات

إذا واجهت مشكلة في الكمبيوتر الخاص بك، فقم بإجراء الفحوصات المذكورة في قسم "مشكلات البرامج وعدم الاستجابة" في صفحة 36 وقم بتشغيل أداة Dell Diagnostics للتشخيصات قبل الاتصال بشركة Dell للحصول على المساعدة الفنية.
يوصى بطباعة هذه الإجراءات قبل البدء.

 **ملاحظة:** لا تعمل أداة Dell Diagnostics للتشخيصات إلا مع أجهزة كمبيوتر Dell فقط.

 **ملاحظة:** قد لا يتم إرفاق قرص *Drivers and Utilities* (برامج التشغيل والأدوات المساعدة) مع الكمبيوتر الذي بحوزتك.

انظر قسم "إعداد النظام" في دليل الخدمة لمراجعة معلومات تهيئة الكمبيوتر الذي بحوزتك، وتأكد من أن الجهاز الذي تريد اختباره يظهر في برنامج إعداد النظام وأنه نشط.

ابدأ تشغيل أداة Dell Diagnostics للتشخيصات من محرك الأقراص الثابتة أو من قرص *Drivers and Utilities* (برامج التشغيل والأدوات المساعدة).

أداة استكشاف مشكلات الأجهزة وحلها

إذا لم يتم اكتشاف أحد الأجهزة أثناء إعداد نظام التشغيل أو تم اكتشافه لكن تمت تهيئته بشكل غير صحيح، فيمكنك استخدام أداة استكشاف مشكلات الأجهزة وحلها من أجل حل مشكلة عدم التوافق هذه.

لبدء تشغيل أداة استكشاف مشكلات الأجهزة وحلها:

1. انقر فوق **Start** (ابدأ)  ← **Help and Support** (التعليمات والدعم).

2. اكتب **hardware troubleshooter** (أداة استكشاف أخطاء الأجهزة وإصلاحها) في حقل البحث واضغط على **<Enter>** لبدء البحث.

3. في نتائج البحث، حدد الخيار الذي يقدم أفضل وصف للمشكلة التي تواجهها واتبع باقي خطوات استكشاف المشكلات وحلها.

USB over current error (خطأ ارتفاع التيار بجهاز USB) — افصل جهاز USB. يحتاج جهاز USB الخاص بك إلى مزيد من الطاقة ليعمل بشكل صحيح. استخدم مصدر طاقة خارجيًا لتوصيل جهاز USB أو إذا كان الجهاز يحتوي على كابلي USB، فقم بتوصيلهما.

NOTICE - Hard Drive SELF MONITORING SYSTEM has reported that a parameter has exceeded its normal operating range. تنصح Dell بأن تقوم بإنشاء نسخة احتياطية من بياناتك بانتظام. **A parameter out of range may or may not indicate a potential hard drive problem** (ملاحظة - أبلغ نظام المراقبة الذاتية لمحرك الأقراص الثابتة عن وجود معامل تجاوز نطاق تشغيله المعتاد. توصي Dell بإجراء نسخ احتياطي لبياناتك بشكل منتظم). قد يشير المعامل الذي تجاوز نطاق تشغيله المعتاد إلى وجود مشكلة محتملة بمحرك الأقراص الثابتة أو لا يشير إلى ذلك) — خطأ في تقنية المراقبة الذاتية والتحليل وعمل التقارير (S.M.A.R.T)، قد يكون هناك عطل ما بمحرك الأقراص الثابتة. راجع "الاتصال بشركة Dell" في صفحة 63 للحصول على المساعدة.

Hard-disk drive read failure (عطل في القراءة

بمحرك الأقراص الثابتة) — عطل محتمل في محرك الأقراص الثابتة أثناء إجراء اختبار تمهيد محرك الأقراص الثابتة. راجع "الاتصال بشركة Dell" في صفحة 63 للحصول على المساعدة.

Keyboard failure (عطل بلوحة المفاتيح) — استبدل

لوحة المفاتيح أو افحص الكابل للتحقق من توصيله بإحكام.

No boot device available (لا يتوفر جهاز

تمهيد) — لا يوجد قسم قابل للتمهيد على محرك الأقراص الثابتة أو أن كابل محرك الأقراص الثابتة غير مثبت بإحكام أو لا يوجد جهاز قابل للتمهيد.

• إذا كان محرك الأقراص الثابتة هو جهاز التمهيد المستخدم، فتأكد من توصيل الكابلات وتركيب محرك الأقراص بشكل صحيح وتقسيمه كجهاز تمهيد.

• ادخل إلى إعداد النظام وتأكد من صحة معلومات تسلسل التمهيد. انظر دليل الخدمة على موقع الويب support.dell.com/manuals.

No timer tick interrupt (عدم توقف مؤشر الوقت)

— قد تكون إحدى الشرائح الموجودة على لوحة النظام معطلة أو أن هناك عطلاً ما بلوحة النظام. انظر دليل الخدمة على موقع الويب support.dell.com/manuals أو انظر "الاتصال بشركة Dell" في صفحة 63 للحصول على المساعدة.

Alert! Previous attempts at booting this

[system have failed at checkpoint [nnnn] (تنبيه! فشلت محاولات سابقة عند تمهيد هذا النظام عند نقطة المراجعة [nnnn]). للمساعدة على حل هذه المشكلة، يرجى تدوين نقطة التحقق هذه والاتصال بدعم Dell الفني — يكون الكمبيوتر قد فشل في إكمال إجراء بدء التشغيل ثلاث مرات متتالية بسبب نفس الخطأ (انظر "الاتصال بشركة Dell" بصفحة 63 للمساعدة).

CMOS checksum error (خطأ في المجموع

الاختباري لـ CMOS) — احتمال حدوث عطل في لوحة النظام أو انخفاض مستوى شحن بطارية ساعة الوقت الفعلي (RTC). يلزم استبدال البطارية. انظر دليل الخدمة على موقع الويب support.dell.com/manuals أو انظر "الاتصال بشركة Dell" في صفحة 63 للحصول على المساعدة.

CPU fan failure (عطل بمروحة وحدة المعالجة

المركزية) — حدث عطل ما في مروحة وحدة المعالجة المركزية. يلزم استبدال مروحة وحدة المعالجة المركزية (CPU). انظر دليل الخدمة على موقع الويب support.dell.com/manuals.

Hard-disk drive failure (عطل في محرك الأقراص

الثابتة) — عطل محتمل في محرك الأقراص الثابتة أثناء إجراء الاختبار الذاتي عند بدء التشغيل (POST) لمحرك الأقراص الثابتة. راجع "الاتصال بشركة Dell" في صفحة 63 للحصول على المساعدة.

رسائل النظام

إذا تعرض الكمبيوتر لمشكلة أو أصابه عطل ما، فقد يعرض رسالة نظام ستساعدك على تحديد سبب المشكلة والإجراء الضروري لحلها.

ملاحظة: إذا لم تكن الرسالة التي ظهرت لك مدرجة في النماذج التالية، فانظر المستندات الخاصة بنظام التشغيل أو البرنامج الذي كان قيد التشغيل عند ظهور هذه الرسالة. بدلاً من ذلك، يمكنك الاطلاع على دليل تقنية *Dell* المتوفر على محرك الأقراص الثابتة أو على العنوان support.dell.com/manuals أو اطلع على "الاتصال بشركة Dell" في الصفحة 63 للحصول على المساعدة.

موقع My Dell Downloads

ملاحظة: قد لا يتوفر موقع My Dell Downloads في جميع المناطق.

لا تشمل بعض البرامج المثبتة مسبقاً على جهاز الكمبيوتر الجديد الذي بحوزتك على قرص مضغوط أو قرص DVD للنسخ الاحتياطي. ويتوفر هذا البرنامج على موقع My Dell Downloads. فمن موقع الويب هذا، يمكنك تنزيل البرامج المتوفرة لإعادة تثبيتها أو إنشاء وسائط النسخ الاحتياطي لديك.

للتسجيل واستخدام موقع My Dell Downloads:

1. انتقل إلى downloadstore.dell.com/media
2. اتبع الإرشادات التي تظهر على الشاشة للتسجيل وتنزيل البرنامج.
3. قم بإعادة تثبيت البرنامج أو إنشاء وسائط نسخ احتياطي منه للاستخدام في المستقبل.

استخدام أدوات الدعم

تطبيق مركز الدعم Dell Support Center

يساعدك تطبيق مركز الدعم Dell Support Center في الحصول على معلومات الخدمة والدعم والمعلومات الخاصة بالنظام التي تحتاجها.

ولتشغيل هذا التطبيق، اضغط على الرمز  بشريط المهام.

تعرض الصفحة الرئيسية لتطبيق مركز الدعم Dell Support Center كلاً من رقم طراز الكمبيوتر ورقم الصيانة ورمز الخدمة السريعة، فضلاً عن معلومات الاتصال لطلب الخدمة.

كذلك، توفر الصفحة الرئيسية ارتباطات للوصول إلى ما يلي:

التعليمات الذاتية (استكشاف المشكلات وحلها والأمان وأداء النظام والشبكة/ الإنترنت والنسخ الاحتياطي/الاسترداد ونظام التشغيل Windows)



التنبيهات (تنبيهات الدعم الفني الخاصة بالكمبيوتر الذي بحوزتك)



المساعدة من Dell (الدعم الفني باستخدام أداة DellConnect™ وخدمة العملاء والتدريب والبرامج التعليمية والمساعدة الإرشادية من خلال خدمة Solution™ Station والفحص عبر الإنترنت باستخدام أداة PC CheckUp)



حول النظام الخاص بك (مستندات النظام ومعلومات الضمان ومعلومات النظام والترقيات والملحقات)



للحصول على مزيد من المعلومات حول تطبيق مركز الدعم Dell Support Center وأدوات الدعم المتوفرة، انقر فوق علامة التبويب Services (الخدمات) على موقع الويب support.dell.com.

في حالة مواجهة مشكلات أخرى متعلقة بالبرامج —

- قم بإنشاء نسخة احتياطية من ملفاتك على الفور.
- استخدم برنامجًا للكشف عن الفيروسات لفحص محرك الأقراص الثابتة أو الأقراص المضغوطة.
- احفظ أية ملفات أو برامج مفتوحة وأغلقها، ثم أوقف تشغيل الكمبيوتر من قائمة **Start** (ابدأ) .
- راجع مستندات البرنامج أو اتصل بالجهة المصنعة لهذا البرنامج للحصول على المعلومات الخاصة باستكشاف الأخطاء وإصلاحها:

تأكد من توافق البرنامج مع نظام التشغيل المثبت على الكمبيوتر لديك.

تأكد أن الكمبيوتر المستخدم يفى بالحد الأدنى من متطلبات الأجهزة اللازمة لتشغيل البرنامج. انظر مستندات البرنامج للحصول على المعلومات.

- تأكد من تثبيت البرنامج وتهيئته بشكل صحيح.
- تحقق من عدم تعارض برامج تشغيل الأجهزة مع البرنامج.
- إذا لزم الأمر، فقم بإلغاء تثبيت هذا البرنامج وإعادة تهيئته مرة أخرى.

نظام التشغيل Windows® 7:

1. انقر فوق **Start** (ابدأ)  ← **Control Panel** (لوحة التحكم) ← **Programs** (البرامج) ← **Run programs made for previous versions of Windows** (تشغيل برامج تم تصميمها لإصدارات سابقة من نظام التشغيل Windows).

2. في شاشة الترحيب، انقر فوق **Next** (التالي).

3. اتبع الإرشادات التي تظهر على الشاشة.

Windows Vista®:

1. انقر فوق **Start** (ابدأ)  ← **Control Panel** (لوحة التحكم) ← **Programs** (البرامج) ← **Use an older program with this version of Windows** (استخدام برنامج أقدم مع هذا الإصدار من Windows).

2. في شاشة الترحيب، انقر فوق **Next** (التالي).

3. اتبع الإرشادات التي تظهر على الشاشة.

في حالة توقف الكمبيوتر عن الاستجابة أو ظهور شاشة زرقاء ثابتة —

تنبيه: قد تفقد البيانات إذا لم تتمكن من إيقاف تشغيل نظام التشغيل. 

إذا لم تتمكن من الحصول على استجابة بالضغط على أي مفتاح على لوحة المفاتيح لديك أو من خلال تحريك الماوس، فاضغط مع الاستمرار على زر الطاقة لمدة لا تقل عن 8 إلى 10 ثوان حتى يتم إغلاق الكمبيوتر. وبعد ذلك، قم بإعادة تشغيل الكمبيوتر.

في حالة تصميم أحد البرامج بحيث يعمل مع إصدار سابق من نظام التشغيل Microsoft Windows — قم بتشغيل Program Compatibility Wizard (معالج توافق البرامج). يقوم Program Compatibility Wizard (معالج توافق البرامج) بتهيئة أي برنامج بحيث يتم تشغيله في بيئة مشابهة لبيئات إصدار سابق من نظام التشغيل Microsoft® Windows®.

مشكلات البرامج وعدم الاستجابة

في حالة تعذر بدء تشغيل الكمبيوتر — تأكد من إكمال توصيل مهائى التيار المتردد بالكمبيوتر وبمأخذ التيار الكهربائي.

في حالة توقف أحد البرامج عن الاستجابة — قم بإنهاء البرنامج:

1. اضغط على <Ctrl><Shift><Esc> في نفس الوقت.

2. انقر فوق **Applications (تطبيقات)**.

3. انقر فوق البرنامج الذي توقف عن الاستجابة

4. انقر فوق **End Task (إنهاء المهمة)**.

في حالة تعطل أحد البرامج بشكل متكرر — راجع مستندات هذا البرنامج. إذا لزم الأمر، فقم بإلغاء تثبيت هذا البرنامج وإعادة تثبيته مرة أخرى.

 **ملاحظة:** عادةً ما تشتمل البرامج على إرشادات التثبيت في الوثائق الخاصة بها أو على القرص المضغوط المرفق معها.

في حالة مواجهة مشكلات أخرى متعلقة بالذاكرة —

• تأكد من اتباع إرشادات تركيب وحدة الذاكرة (انظر دليل الخدمة على العنوان support.dell.com/manuals).

• تحقق من توافق وحدة الذاكرة مع الكمبيوتر. يدعم الكمبيوتر الذي بحوزتك ذاكرة DDR3. للحصول على مزيد من المعلومات حول نوع الذاكرة التي يدعمها الكمبيوتر الخاص بك، راجع "المواصفات" في صفحة 66.

• قم بتشغيل أداة Dell Diagnostics للتشخيصات (راجع "أداة Dell Diagnostics للتشخيصات" في صفحة 43).

• أعد تركيب وحدات الذاكرة (انظر دليل الخدمة على العنوان support.dell.com) لضمان اتصال الكمبيوتر بالذاكرة بنجاح.

• إذا استمرت المشكلة، فاتصل بشركة Dell (انظر "الاتصال بشركة Dell" في صفحة 63).

مشكلات الذاكرة

إذا تلقيت رسالة تشير إلى عدم كفاية الذاكرة —

- قم بحفظ أية ملفات مفتوحة وإغلاقها وإنهاء أية برامج مفتوحة لا تستخدمها، وذلك لترى هل ساعد هذا الإجراء في حل المشكلة أم لا.
- انظر مستندات البرنامج لمعرفة الحد الأدنى من متطلبات الذاكرة. إذا لزم الأمر، قم بتركيب وحدة ذاكرة إضافية (انظر دليل الخدمة على العنوان support.dell.com/manuals).
- أعد تركيب وحدات الذاكرة (انظر دليل الخدمة على العنوان support.dell.com) لضمان اتصال الكمبيوتر بالذاكرة بنجاح.
- إذا استمرت المشكلة، فاتصل بشركة Dell (انظر "الاتصال بشركة Dell" في صفحة 63).

في حالة وميض مصباح الطاقة بلون كهرماني — يحتمل وجود مشكلة ما بلوحة النظام أو وحدة التزويد بالطاقة. للحصول على المساعدة، اتصل بشركة Dell (انظر "الاتصال بشركة Dell" في صفحة 63).

في حالة مواجهة تداخل يتسبب في إعاقة الاستقبال على الكمبيوتر — هناك إشارة غير مرغوب بها تتسبب في حدوث تداخل من خلال مقاطعة الإشارات الأخرى أو حظرها. وفيما يلي بعض الأسباب المحتملة للتداخل:

- كابلات الإطالة الخاصة بالطاقة ولوحة المفاتيح والماوس.
- توصيل عدة أجهزة بمشترك تيار كهربائي واحد.
- توصيل عدة مشتركات تيار كهربائي بنفس مأخذ التيار الكهربائي.

مشكلات الطاقة

إذا كان مصباح الطاقة مطفأً — فهذا يعني أن الكمبيوتر في وضع إيقاف التشغيل أو أنه في وضع الإسبات أو لا يتلقى طاقة.

- اضغط على زر الطاقة. يستأنف الكمبيوتر التشغيل الطبيعي إذا كان في وضع إيقاف التشغيل أو الإسبات.
- أعد توصيل كابل مهابئ التيار المتردد بكل من موصل الطاقة الموجود على الكمبيوتر ومأخذ التيار الكهربائي.
- إذا كان محوّل التيار المتردد متصلاً بمشترك كهربائي، فتأكد من أن المشترك متصل بمأخذ كهربائي ومن أنه في وضع التشغيل.
- تجاوز أجهزة حماية الطاقة، ومشارك الطاقة، وكابلات التمديد للتحقق من أن الكمبيوتر يبدأ التشغيل بشكل صحيح.

- تأكد من عمل مأخذ التيار الكهربائي من خلال اختياره باستخدام جهاز آخر، كمصباح على سبيل المثال.
- إذا استمرت المشكلة، فاتصل بشركة Dell (انظر "الاتصال بشركة Dell" في صفحة 63).

في حالة إضاءة مصباح الطاقة بلون أبيض ثابت وعدم استجابة الكمبيوتر — قد تكون الشاشة غير موصلة بالكمبيوتر أو لم يتم تشغيلها.

- تأكد من توصيل الشاشة على نحو سليم وأوقف تشغيلها ثم أعد تشغيلها مرة أخرى.
 - إذا استمرت المشكلة، فاتصل بشركة Dell (انظر "الاتصال بشركة Dell" في صفحة 63).
- في حالة إضاءة مصباح الطاقة بلون كهرماني ثابت —
- الكمبيوتر في وضع السكون أو الاستعداد. اضغط على أي مفتاح بلوحة المفاتيح، أو قم بتحريك الماوس المتصلة أو اضغط على زر الطاقة لاستئناف التشغيل الطبيعي.
 - قد تكون هناك مشكلة ما بلوحة النظام أو وحدة التزويد بالطاقة. للحصول على المساعدة، اتصل بشركة Dell (انظر "الاتصال بشركة Dell" في صفحة 63).

مشكلات الشبكة

الاتصالات اللاسلكية

في حالة فقدان الاتصال بالشبكة — هذا يعني أن جهاز التوجيه اللاسلكي غير متصل بالإنترنت أو أنه قد تم تعطيل الاتصال اللاسلكي في الكمبيوتر.

• افحص جهاز التوجيه اللاسلكي للتأكد من أنه قيد التشغيل ومتصل بمصدر بياناتك (مودم كابل أو لوحة وصل شبكة الاتصال).

• قم بإعادة إنشاء الاتصال بجهاز التوجيه اللاسلكي (انظر "إعداد اتصال لاسلكي" في صفحة 19).

الاتصالات السلكية

في حالة فقدان الاتصال بالشبكة —

- افحص الكابل لتتأكد أنه متصل وغير تالف.
- افحص حالة مصباح سلامة الاتصال.

يُتيح لك مصباح سلامة الاتصال الموجود على موصل الشبكة المدمج إمكانية التحقق من أن الاتصال يعمل، كما يقدم معلومات عن الحالة:

• مطفاً — لا يكتشف الكمبيوتر أي اتصال فعلي بالشبكة.

• أخضر — يوجد اتصال جيد بين شبكة بسرعة 10/100 ميجابت في الثانية وجهاز الكمبيوتر.

• كهربائي — يوجد اتصال جيد بين شبكة بسرعة 1000 ميجابت في الثانية والكمبيوتر.

 ملاحظة: يُعد مصباح سلامة الاتصال الموجود على

موصل الشبكة خاصاً باتصال الشبكة السلكية فقط. فلا يعمل مصباح سلامة الاتصال على بيان حالة الاتصالات اللاسلكية.

حل المشكلات

يوفر هذا القسم معلومات حول استكشاف المشكلات وحلها للكمبيوتر الذي بحوزتك. إذا تعذر عليك حل المشكلة التي تواجهك باتباع الإرشادات التالية، فراجع "استخدام أدوات الدعم" في صفحة 39 أو "الاتصال بشركة Dell" في صفحة 63.

⚠ تحذير: لا ينبغي فك غطاء الكمبيوتر إلا بواسطة أفراد الخدمة المدربين. انظر دليل الخدمة على العنوان support.dell.com/manuals للحصول على إرشادات الصيانة المتقدمة.

رموز إشارات التنبيه الصوتية

قد يصدر الكمبيوتر سلسلة من الإشارات الصوتية أثناء بدء تشغيله في حالة وجود أخطاء أو مشكلات بالكمبيوتر. ويتم تحديد المشكلات من خلال هذه السلسلة من الأصوات التي تسمى رموز إشارات التنبيه الصوتية. قم بكتابة رمز إشارة التنبيه الصوتية واتصل بشركة Dell (انظر "الاتصال بشركة Dell" في صفحة 63).

🔍 ملاحظة: لاستبدال الأجزاء، انظر دليل الخدمة على العنوان support.dell.com/manuals.

المشكلة المحتملة	رمز الإشارة الصوتية
احتمال حدوث عطل بلوحة النظام — حدث عطل في المجموع الاختباري لذاكرة القراءة فقط (ROM) بنظام الإدخال والإخراج الأساسي (BIOS)	واحد
لم يتم اكتشاف ذاكرة وصول عشوائي (RAM)	اثنان
ملاحظة: إذا كنت قد قمت بتركيب وحدة الذاكرة أو استبدالها، فتأكد من استقرارها في موضعها بشكل صحيح.	
احتمال حدوث عطل بلوحة النظام — خطأ في مجموعة الشرائح	ثلاثة
فشل القراءة/الكتابة إلى ذاكرة الوصول العشوائي (RAM)	أربعة
عطل في ساعة الوقت الحقيقي	خمس
عطل في بطاقة الفيديو أو الشريحة	ستة

أداة النسخ الاحتياطي عبر الإنترنت Dell من DataSafe

 **ملاحظة:** قد لا تتوفر خدمة DataSafe للنسخ الاحتياطي للبيانات عبر الإنترنت من Dell في جميع المناطق.

 **ملاحظة:** يوصى باستعمال اتصال ذي نطاق ترددي عريض للحصول على سرعات تحميل/تنزيل فائقة.

تُعد خدمة DataSafe للنسخ الاحتياطي للبيانات عبر الإنترنت من Dell بمثابة خدمة نسخ احتياطي واسترداد تلقائية تساعدك على حماية بياناتك وملفاتك الأخرى بالغة الأهمية من الحوادث الخطيرة للغاية مثل السرقة أو نشوب الحرائق أو الكوارث الطبيعية. ويمكنك الوصول إلى هذه الخدمة على الكمبيوتر الذي بحوزتك باستخدام حساب-محمي بكلمة مرور.

لمزيد من المعلومات، تفضل بزيارة موقع الويب

delldatasafe.com

لجدولة النسخ الاحتياطية:

1. انقر نقرًا مزدوجًا فوق رمز خدمة DataSafe للنسخ الاحتياطي للبيانات عبر الإنترنت من Dell على شريط المهام.

2. اتبع الإرشادات التي تظهر على الشاشة.

شريط الرموز Dell Dock

شريط مهام Dell هو مجموعة من الرموز التي توفر إمكانية الوصول بسهولة إلى التطبيقات والملفات والمجلدات التي تستخدمها بشكل متكرر. ويمكنك تخصيص شريط المهام هذا من خلال ما يلي:

- إضافة الرموز أو إزالتها
- تغيير لون شريط المهام وموقعه
- تغيير سلوك الرموز
- جمع الرموز المرتبطة في فئات



إضافة فئة

1. انقر بزر الماوس الأيمن فوق شريط المهام، ثم انقر فوق **Add (إضافة) ← Category (فئة)**.
يظهر الإطار **Add/Edit Category (إضافة/تعديل فئة)**.
2. أدخل عنواناً للفئة في الحقل **Title (العنوان)**.

3. حدد رمزاً للفئة من مربع **Select an image (تحديد صورة:)**.

4. انقر فوق **Save (حفظ)**.

قم بإضافة رمز.

قم بسحب الرمز وإسقاطه على "شريط المهام" أو إحدى الفئات.

قم بإزالة فئة أو رمز

1. انقر بزر الماوس الأيمن فوق الفئة أو الرمز في "شريط المهام"، ثم انقر فوق **Delete shortcut (حذف اختصار) أو Delete category (حذف فئة)**.

2. اتبع الإرشادات التي تظهر على الشاشة.

تخصيص شريط المهام

1. انقر بزر الماوس الأيمن فوق شريط المهام، وانقر فوق **Advanced Setting ... (إعداد متطور)....**

2. حدد الخيار المطلوب لتخصيص "شريط المهام".

الترفيه والوسائط المتعددة

يمكنك استخدام الكمبيوتر الذي بحوزتك لمشاهدة ملفات الفيديو وتشغيل الألعاب وإنشاء الأقراص المضغوطة الخاصة بك والاستماع إلى الموسيقى والمحطات الإذاعية. يستطيع محرك الأقراص الضوئية لديك دعم تنسيقات متعددة لوسائط الأقراص بما في ذلك الأقراص المضغوطة وأقراص DVD وأقراص Blu-ray (في حالة تحديد هذا الخيار وقت الشراء).

يمكنك تنزيل الصور وملفات الفيديو أو نسخها من أجهزة محمولة، مثل الكاميرات الرقمية والهواتف المحمولة. كذلك، توفر لك التطبيقات البرمجية الاختيارية إمكانية تنظيم وإنشاء ملفات الموسيقى والفيديو التي يمكن تسجيلها على قرص أو حفظها على منتجات محمولة مثل مشغلات MP3 والأجهزة الترفيهية المحمولة، أو تشغيلها وعرضها مباشرةً على أجهزة التلفاز وأجهزة العرض وأجهزة المسرح المنزلي المتصلة بالكمبيوتر.

الميزات البرمجية

 ملاحظة: للحصول على معلومات حول الميزات الموضحة في هذا القسم، انظر دليل تقنية Dell على الموقع support.dell.com/manuals أو على الموقع التالي:

7 **Start : Windows®** (ابدأ) ←  (كل البرامج)
Dell Help Documentation ← (وثائق تعليمات Dell).

8 **Start : Windows Vista®** (ابدأ) ← 
Help ← (التعليمات والدعم) ← Dell
EDocs

الإنتاجية والاتصال

يمكنك استخدام الكمبيوتر الذي بحوزتك لإنشاء عروض تقديمية وكتيبات ترويجية وبطاقات معايدة وإعلانات مطبوعة وجدول بيانات. كذلك، يمكنك تحرير الصور الفوتوغرافية الرقمية والصور وعرضها. تحقق من طلب الشراء الخاص بالبرامج المثبتة على الكمبيوتر لديك.

بعد الاتصال بالإنترنت، يمكنك الوصول إلى مواقع الويب وإعداد حساب بريد إلكتروني، فضلاً عن تحميل الملفات أو تنزيلها.

- 9  موصل مهائى التيار المتردد — للتوصيل بمهائى التيار المتردد لإمداد الكمبيوتر بالطاقة.
- 10  موصل HDMI — للتوصيل بالتلفاز لكل من أنظمة الصوت 2.1 وإشارات الفيديو.
ملاحظة: عند توصيل كل من موصلات HDMI وخرج الخط، يتم توجيه الصوت من خلال موصلات خرج الخط (تناظرية) وليس من خلال موصل HDMI.
- 11  مصباح نشاط محرك الأقراص الثابتة — يضيء عند قيام الكمبيوتر بقراءة البيانات أو كتابتها. يشير الضوء الأبيض إلى نشاط محرك الأقراص الثابتة.
تنبيه: لتجنب فقد البيانات، لا تقم أبداً بإيقاف تشغيل الكمبيوتر أثناء وميض مصباح نشاط محرك الأقراص الثابتة. 

- 1 زر تحرير الغطاء العلوي — لفتح الغطاء العلوي للكمبيوتر.
- 2  موصلات **eSATA (موصلان)** — للتوصيل بأجهزة التخزين المتوافقة مع موصل SATA و eSATA (مثل محركات الأقراص الثابتة الخارجية أو محركات الأقراص الضوئية) أو أجهزة USB (مثل الماوس أو لوحة المفاتيح أو الطابعة أو محرك أقراص خارجي أو مشغل MP3).
- 3  موصل **VGA** — لتوصيل أجهزة الفيديو مثل الشاشة أو جهاز العرض.
- 4  موصل الشبكة — لتوصيل الكمبيوتر بشبكة أو جهاز ذي نطاق ترددي عريض.
- 5  موصل **خرج الخط** — لتوصيل الكمبيوتر بسماعات الرأس والسماعات المزودة بمكبرات صوت مدمجة.
- 6  موصل **الميكروفون** — للتوصيل بميكروفون من أجل التحدث الصوتي أو إدخال الصوت إلى برنامج صوتي أو هاتفي.
- 7 موصل **S/PDIF الضوئي** — لتوصيل الكمبيوتر بمضخمات صوت ومكبرات صوت أو بأجهزة تُلغز لإخراج الصوت الرقمي عبر الكابلات الرقمية البصرية. وهذا التنسيق يحمل إشارة فيديو دون المرور بمرحلة تحويل الصوت التناظري.
- 8  موصلات **USB 2.0 (موصلان)** — للتوصيل بأجهزة USB، مثل الماوس أو لوحة المفاتيح أو الطابعة أو محرك أقراص خارجي أو مشغل MP3.

ميزات الجانب الخلفي

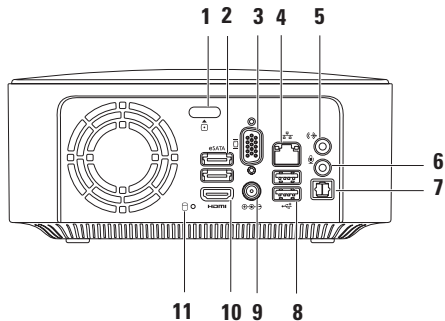



1

زر ومصباح الطاقة — لتشغيل الكمبيوتر وإيقاف تشغيله عند الضغط عليه. يشير المصباح الموجود في وسط هذا الزر إلى حالات الطاقة التالية:

- مطفأ — الكمبيوتر في وضع إيقاف التشغيل أو الإسيات أو لا يستقبل طاقة.
 - ضوء أبيض ثابت — الكمبيوتر قيد التشغيل.
 - ضوء كهربائي ثابت — الكمبيوتر في وضع السكون أو الاستعداد أو قد تكون هناك مشكلة ما بلوحة النظام أو وحدة التزويد بالطاقة.
 - ضوء كهربائي وامض — يشير إلى وجود مشكلة ما بلوحة النظام أو وحدة التزويد بالطاقة.
- ملاحظة: للحصول على معلومات حول مشكلات الطاقة، راجع "مشكلات الطاقة" في صفحة 34.

مميزات الجانب العلوي

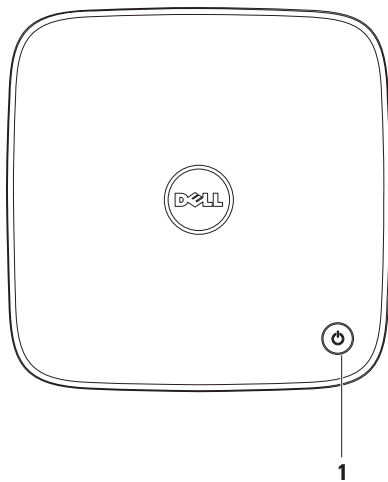

1 محرك الأقراص الضوئية (اختياري) — لتشغيل الأقراص المضغوطة وأقراص DVD وأقراص Blu-ray ذات الحجم القياسي (12 سم) فقط أو التسجيل عليها. لإدخال قرص أو إخراجها، اضغط على زر الإخراج بمحرك الأقراص الضوئية ثم اسحب درج أقراص محرك الأقراص الضوئية.

2 زر إخراج محرك الأقراص الضوئية — لإخراج درج أقراص محرك الأقراص الضوئية عند الضغط عليه.

3 مستشعر الأشعة تحت الحمراء (اختياري) — لاكتشاف الأجهزة (مثل أجهزة التحكم عن بُعد) التي تستخدم إشارات الأشعة تحت الحمراء.

4 قارئ بطاقات ذاكرة يمكنه قراءة 4 أنواع بطاقات في فتحة واحدة — لتوفير طريقة سهلة وسريعة لعرض ومشاركة الصور الفوتوغرافية الرقمية والموسيقى وملفات الفيديو والمستندات المخزنة على بطاقات الذاكرة.

ملاحظة: يتم شحن الكمبيوتر الذي بحوزتك مزودًا ببطاقة بلاستيكية فارغة مركبة في فتحة بطاقة الوسائط. وتعمل البطاقات الفارغة على حماية الفتحات غير المستخدمة من الأتربة والجسيمات الأخرى. ولذا فاحتفظ بالبطاقة الفارغة لاستخدامها عندما لا تكون هناك بطاقة وسائط تم تركيبها في الفتحة؛ وقد لا تتناسب البطاقات الفارغة الخاصة بأجهزة كمبيوتر أخرى مع الكمبيوتر الذي بحوزتك.

5 موصل USB 2.0 — للتوصيل بأجهزة USB التي يتم توصيلها من وقت لآخر، مثل وحدات الذاكرة والكاميرات الرقمية ومشغلات MP3.

6 موصل سماعة الرأس — لتوصيل الكمبيوتر بسماعات الرأس.

ملاحظة: للتوصيل بسماعة أو نظام صوتي مزود بطاقة، استخدم موصل خرج الصوت أو موصل S/PDIF الموجود بالجانب الخلفي للكمبيوتر.

استخدام الكمبيوتر المكتبي طراز Inspiron

يوفر هذا القسم معلومات حول الميزات المتوفرة بالكمبيوتر المكتبي طراز Inspiron™ الذي بحوزتك.

ميزات الجانب الأمامي

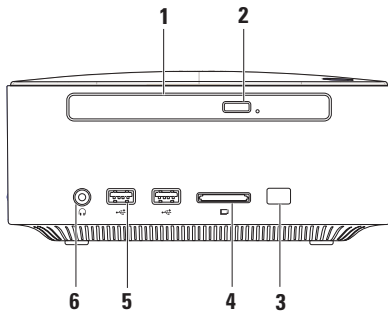

نظام التشغيل Windows Vista

1. احفظ أية ملفات مفتوحة ثم أغلقها، وقم بإنهاء أية برامج مفتوحة.

2. انقر فوق **Start** (ابدأ)  ← **Control Panel** (لوحة التحكم).

3. في مربع البحث، اكتب network ثم انقر

فوق **Network and Sharing Center**

(مركز الشبكة والمشاركة) ← **Set up a**

connection or Network (إعداد اتصال

أو شبكة) ← **Connect to the Internet**

(الاتصال بالإنترنت).

يظهر إطار **Connect to the Internet**

(الاتصال بالإنترنت).

 **ملاحظة:** إذا كنت لا تعرف نوع الاتصال المطلوب

تحديده، فانقر فوق **Help me choose** (المساعدة

في الاختيار) أو اتصل بمزود خدمة الإنترنت (ISP)

الذي تتعامل معه.

4. اتبع الإرشادات التي تظهر على الشاشة واستخدم

معلومات الإعداد التي قام مزود خدمة الإنترنت

(ISP) بتوفيرها لاستكمال الإعداد.

لإعداد الاتصال بالإنترنت:

نظام التشغيل Windows 7

1. احفظ أية ملفات مفتوحة ثم أغلقها، وقم بإنهاء أية برامج مفتوحة.

2. انقر فوق **Start** (ابدأ)  ← **Control Panel** (لوحة التحكم).

3. في مربع البحث، اكتب network ثم انقر

فوق **Network and Sharing Center**

(مركز الشبكة والمشاركة) ← **Set up a new**

connection or network (إعداد اتصال أو

شبكة جديدة) ← **Connect to the Internet**

(الاتصال بالإنترنت).

وهنا يظهر إطار **Connect to the Internet**

(الاتصال بالإنترنت).

 **ملاحظة:** إذا كنت لا تعرف نوع الاتصال المطلوب

تحديده، فانقر فوق **Help me choose** (المساعدة

في الاختيار) أو اتصل بمزود خدمة الإنترنت (ISP)

الذي تتعامل معه.

4. اتبع الإرشادات التي تظهر على الشاشة واستخدم

معلومات الإعداد التي قام مزود خدمة الإنترنت

(ISP) بتوفيرها لاستكمال الإعداد.

نظام التشغيل® Windows Vista

1. احفظ أية ملفات مفتوحة ثم أغلقها، وقم بإنهاء أية برامج مفتوحة.

2. انقر فوق **Start** (ابدأ)  ← **Connect To** (الاتصال بـ).

3. اتبع الإرشادات التي تظهر على الشاشة لإتمام عملية الإعداد.

إعداد الاتصال بالإنترنت

يختلف مزود خدمة الإنترنت (ISP) والعروض التي يوفرها باختلاف الدولة. اتصل بمزود خدمة الإنترنت (ISP) الذي تتعامل معه لمعرفة العروض المتوفرة في دولتك.

إذا لم تتمكن من الاتصال بالإنترنت بينما كنت تنجح في الاتصال به في السابق، فيحتمل انتهاء خدمة مزود خدمة الإنترنت (ISP). اتصل بمزود خدمة الإنترنت (ISP) للتحقق من حالة الخدمة، أو حاول الاتصال بالإنترنت مرة أخرى لاحقاً.

قم بتحضير المعلومات الخاصة بمزود خدمة الإنترنت (ISP) الذي تتعامل معه. وإذا لم يكن لديك مزود خدمة إنترنت، فيمكن لمعالج **Connect to the Internet** (الاتصال بالإنترنت) مساعدتك في الحصول على أحد مزودي الخدمة.

إعداد اتصال لاسلكي

 **ملاحظة:** لإعداد جهاز توجيه اللاسلكي، انظر المستندات المرفقة معه.

قبل أن تتمكن من استخدام اتصال الإنترنت اللاسلكي، يتعين عليك الاتصال بجهاز توجيه اللاسلكي لديك.

لإعداد الاتصال بجهاز توجيه لاسلكي:

نظام التشغيل **Windows® 7**

1. احفظ أية ملفات مفتوحة ثم أغلقها، وقم بإنهاء أية برامج مفتوحة.

2. انقر فوق **Start** (ابدأ)  ← **Control Panel** (لوحة التحكم).

3. في مربع البحث، اكتب **network** ثم انقر فوق **Network and Sharing Center** (مركز الشبكة والمشاركة) ← **Connect to a network** (الاتصال بشبكة).

4. اتبع الإرشادات التي تظهر على الشاشة لإتمام عملية الإعداد.

الاتصال بالإنترنت (اختياري)

للاتصال بالإنترنت، تحتاج إلى مودم خارجي أو اتصال شبكة ومزود خدمة إنترنت (ISP).

إذا لم يكن مودم USB الخارجي أو مهائى الشبكة المحلية اللاسلكية (WLAN) جزءاً من طلب الشراء الأصلي الذي تقدمت به، فيمكنك شراؤه من موقع الويب **www.dell.com**.

إعداد اتصال سلكي

• إذا كنت تستخدم اتصالاً هاتفيًا، فقم بتوصيل خط هاتفي بمودم USB الخارجي (اختياري) وبمقبس الهاتف الموجود على الحائط قبل إعداد اتصالك بالإنترنت.

• إذا كنت تستخدم اتصال DSL أو اتصال مودم الكابل/القمر الصناعي، فاتصل بمزود خدمة الإنترنت (ISP) أو موفر خدمة الهاتف المحمول الذي تتعامل معه للحصول على إرشادات الإعداد.

لإتمام عملية إعداد الاتصال السلكي بالإنترنت، اتبع الإرشادات الواردة في القسم "إعداد الاتصال بالإنترنت" في صفحة 20.

إنشاء وسائط استرداد النظام (يوصى به)

ملاحظة: يُوصى بأن تقوم بإنشاء وسائط استرداد النظام بمجرد إعداد نظام التشغيل Microsoft Windows.

يمكن استخدام وسائط استرداد النظام لاستعادة جهاز الكمبيوتر لديك إلى حالة التشغيل التي كان عليها عندما قمت بشراؤه، مع الحفاظ على ملفات البيانات (دون الحاجة إلى قرص *Operating System* (نظام التشغيل)) في نفس الوقت. كما يمكنك استخدام وسائط استرداد النظام في حالة ما إذا تسببت التغييرات التي طرأت على الأجهزة أو البرامج أو برامج التشغيل أو غيرها من إعدادات النظام في ترك جهاز الكمبيوتر في حالة تشغيل غير مرغوب بها.

ستحتاج إلى ما يلي لإنشاء وسائط استرداد النظام:

- تطبيق DataSafe Local Backup للنسخ الاحتياطي المحلي للبيانات من Dell
- وحدة USB تبلغ سعتها 8 جيجابايت كحد أدنى أو قرص DVD-R/DVD+R/Blu-ray Disc™

ملاحظة: لا يدعم تطبيق DataSafe Local Backup للنسخ الاحتياطي المحلي للبيانات من Dell الأقراص القابلة لإعادة الكتابة.

لإنشاء وسائط استرداد النظام:

1. تأكد من تشغيل الكمبيوتر الذي بحوزتك.
 2. أدخل القرص أو مفتاح USB في جهاز الكمبيوتر.
 3. انقر فوق **Start** (ابدأ)  ← **Programs** (البرامج) ← **Dell DataSafe Local Backup** (تطبيق DataSafe Local Backup للنسخ الاحتياطي المحلي للبيانات من Dell).
 4. انقر فوق **Create Recovery Media** (إنشاء وسائط الاسترداد).
 5. اتبع الإرشادات التي تظهر على الشاشة.
- ملاحظة:** لمزيد من المعلومات حول استخدام وسائط استرداد النظام، انظر "وسائط استرداد النظام" في صفحة 52.

⚠ تنبيه: تجنب مقاطعة عملية إعداد نظام التشغيل. فقد يتسبب ذلك في جعل الكمبيوتر لديك غير قابل للاستخدام، ومن ثم ستضطر إلى إعادة تثبيت نظام التشغيل.

✍ ملاحظة: يُوصى بتنزيل أحدث أنظمة الإدخال والإخراج الأساسي (BIOS) وبرامج التشغيل وتثبيتها على الكمبيوتر الذي بحوزتك والمتوفرة على العنوان support.dell.com.

✍ ملاحظة: لمزيد من المعلومات حول نظام التشغيل والميزات، انظر موقع الويب support.dell.com/MyNewDell.

إعداد نظام التشغيل Ubuntu Linux

لإعداد نظام التشغيل Ubuntu Linux للمرة الأولى، اتبع الإرشادات التي تظهر على الشاشة.

إعداد نظام التشغيل

تتم تهيئة الكمبيوتر الذي بحوزتك مسبقاً بنظام التشغيل الذي حددته وقت الشراء.

إعداد Microsoft Windows

لإعداد نظام التشغيل Microsoft® Windows® للمرة الأولى، اتبع الإرشادات التي تظهر على الشاشة. وهذه الإرشادات إلزامية وقد تستغرق بعض الوقت لإكمالها. ستنتقل شاشات إعداد نظام التشغيل Windows عبر العديد من الإجراءات التي تتضمن قبول اتفاقيات الترخيص وإعداد التفضيلات وإعداد الاتصال بالإنترنت.

اضغط على زر الطاقة

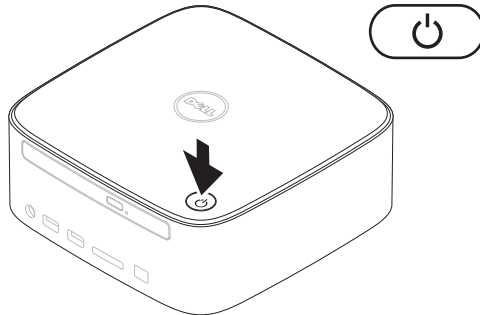

قم بتوصيل مهائئ التيار المتردد.

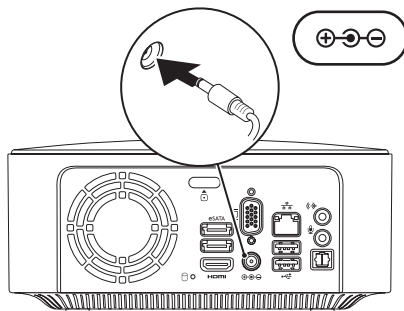

توصيل كابل الشبكة (اختياري)

لا يلزم توفر اتصال بالشبكة لإكمال عملية إعداد الكمبيوتر؛ ولكن إذا توفر لديك حاليًا اتصال بالشبكة أو بالإنترنت يستخدم وصلة كابل (مثل جهاز ذي نطاق ترددي عريض أو مقبس Ethernet)، فيمكنك توصيله الآن.

ملاحظة: استخدم فقط كابل Ethernet للتوصيل بموصل الشبكة (موصل RJ45). لا تقم بتوصيل كابل هاتف (موصل RJ11) بموصل الشبكة.

لتوصيل الكمبيوتر الذي بحوزتك بشبكة أو جهاز ذي نطاق ترددي عريض، قم بتوصيل أحد طرفي كابل الشبكة بمنفذ الشبكة أو الجهاز ذي النطاق الترددي العريض. وقم بتوصيل الطرف الآخر لكابل الشبكة بموصل الشبكة (موصل RJ45) الموجود على الجانب الخلفي للكمبيوتر. يصدر صوت يدل على أن كابل الشبكة قد تم توصيله بإحكام.

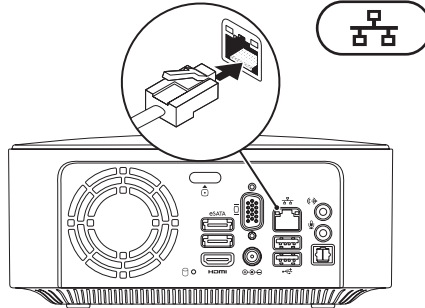

توصيل لوحة المفاتيح والماوس

قم بتوصيل لوحة مفاتيح و ماوس USB بموصلات USB الموجودة على الجانب الخلفي للكمبيوتر الذي بحوزتك.

ملاحظة: إذا قمت بشراء لوحة مفاتيح لاسلكية مزودة بكرة تعقب من Dell، فاطلع على الوثائق المرفقة معها لإعداد لوحة المفاتيح اللاسلكية هذه.

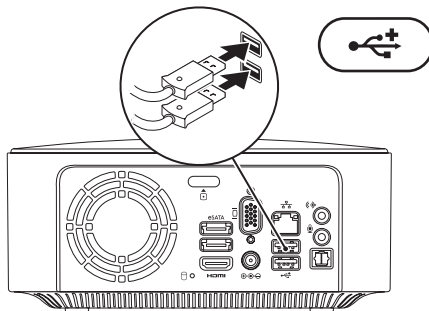

ضبط إعدادات تغيير حجم الشاشة

يتيح لك إعدادات تغيير الحجم إمكانية ملاءمة الصورة المعروضة على شاشة العرض لديك. لضبط إعدادات تغيير الحجم:

1. تأكد من تشغيل الكمبيوتر الذي بحوزتك.
2. انقر فوق **Start (بدء)**  ← **All Programs (كافة البرامج)** ← **Catalyst Control Center** ← **CCC**.
3. في إطار التطبيق **Catalyst™ Control Center**، انقر فوق **Graphics (الرسومات)** ← **Desktops & Displays (أجهزة الكمبيوتر المكتبية والشاشات)**.
4. في الإطار **Desktops & Displays (أجهزة الكمبيوتر المكتبية والشاشات)**، انقر بزر الماوس الأيمن فوق الشاشة التي تريد تهيئتها.
5. حدد **Configure ... (جارٍ التهيئة...)**.
6. في الإطار الذي يظهر، حدد علامة التبويب **Scaling Options (خيارات تغيير الحجم)**.
7. قم بضبط ميزة تغيير الحجم لضمان أن تتناسب الصورة مع شاشة العرض.
8. انقر فوق **OK (موافق)**.

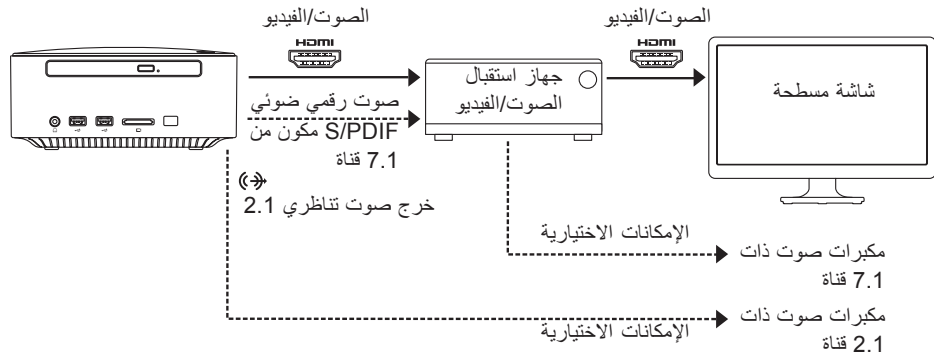

التوصيل بالشاشة المسطحة من خلال جهاز استقبال الصوت/الفيديو

1. قم بتوصيل لوحة المفاتيح والماوس (انظر "توصيل لوحة المفاتيح والماوس" في الصفحة 13).
2. للحصول على خرج الصوت والفيديو:
 - a. قم بتوصيل أحد طرفي كابل HDMI بالموصل HDMI الموجود بجهاز الكمبيوتر الذي بحوزتك وتوصيل الطرف الآخر بموصل دخل HDMI الموجود بجهاز استقبال الصوت/الفيديو لديك.
 - b. قم بتوصيل أحد طرفي كابل HDMI بموصل الخرج HDMI الموجود بجهاز استقبال الصوت/الفيديو الذي بحوزتك وتوصيل الطرف الآخر بموصل HDMI الموجود بالشاشة المسطحة لديك.
3. للحصول على خرج صوت إضافي (اختياري):
 - صوت تناظري 2.1: قم بتوصيل كابل الصوت التناظري 2.1 بموصل خرج الخط الموجود على الكمبيوتر الذي بحوزتك وإجراء التوصيلات المناسبة بمكبرات الصوت لديك ذات 2.1 قناة.
 - صوت رقمي 7.1:
 - a. قم بتوصيل أحد طرفي كابل S/PDIF الضوئي بالموصل S/PDIF الضوئي الموجود بجهاز الكمبيوتر الذي بحوزتك وتوصيل الطرف الآخر بالموصل S/PDIF الضوئي الموجود بجهاز استقبال الصوت/الفيديو لديك.
 - b. قم بتوصيل كابلات الصوت ذات 7.1 قناة الخارجة من جهاز استقبال الصوت/الفيديو بمكبرات الصوت ذات 7.1 قناة لديك.

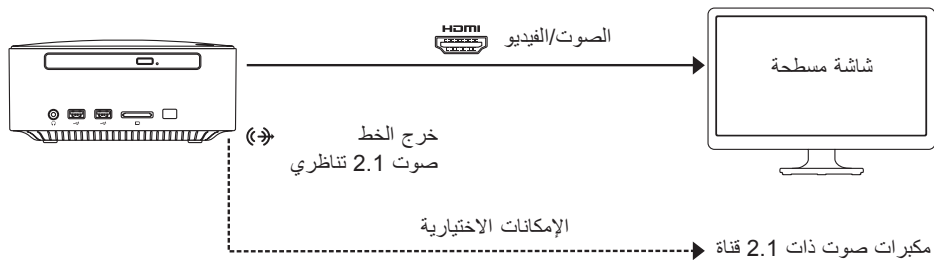







إعداد المسرح المنزلي (اختياري)

يمكنك إعداد المسرح المنزلي من خلال توصيل جهاز الكمبيوتر الذي بحوزتك بشاشة مسطحة إما مباشرة أو من خلال جهاز استقبال الصوت/ الفيديو باستخدام كابل (كابلات) HDMI.

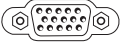
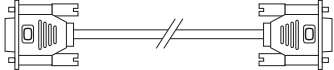
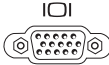
 **ملاحظة:** لا يتم شحن كابل (كابلات) HDMI مع الكمبيوتر الذي بحوزتك، ومن ثم يجب شراؤه بشكل منفصل. يمكنك شراء كابلات HDMI من خلال موقع الويب www.dell.com.

التوصيل بالشاشة المسطحة مباشرةً

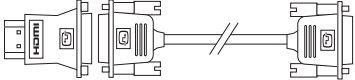
1. قم بتوصيل لوحة المفاتيح والماوس (انظر "توصيل لوحة المفاتيح والماوس" في الصفحة 13).
2. للحصول على خرج الصوت والفيديو: قم بتوصيل أحد طرفي كابل HDMI بالموصل HDMI الموجود بجهاز الكمبيوتر الذي بحوزتك وتوصيل الطرف الآخر بموصل HDMI الموجود على الشاشة المسطحة لديك.
3. للحصول على خرج صوت إضافي (اختياري): قم بتوصيل كابل الصوت التناظري 2.1 بموصل خرج الخط الموجود على الكمبيوتر الذي بحوزتك وإجراء التوصيلات المناسبة بمكبرات الصوت لديك ذات 2.1 قناة.

الشاشة	الكابل	الكمبيوتر	نوع التوصيل
			VGA إلى VGA (كابل VGA)
			HDMI إلى HDMI (كابل HDMI)
			DVI إلى HDMI مهايئ DVI إلى HDMI (كابل DVI +)

توصيل الشاشة

📌 **ملاحظة:** يمكنك أيضًا توصيل جهاز الكمبيوتر الذي بحوزتك بالتلفاز. لمزيد من المعلومات، انظر "إعداد المسرح المنزلي (اختياري)" في الصفحة 8.

قم بتوصيل الشاشة باستخدام موصل VGA المدمج أو موصل HDMI. للحصول على أفضل أداء، يوصى بتوصيل الشاشة باستخدام موصل HDMI.

يمكنك شراء مهائئ HDMI إلى DVI وكابلات HDMI إضافية من موقع الويب www.dell.com.

استخدم الكابل الملائم وفقًا للموصلات المتوفرة بالكمبيوتر والشاشة لديك. انظر الجدول التالي لتتعرف على الموصلات الموجودة على الكمبيوتر والشاشة لديك.

📌 **ملاحظة:** عند توصيل الكمبيوتر بشاشة واحدة، قم بتوصيل هذه الشاشة بموصل "واحد فقط" من الموصلات الموجودة على الكمبيوتر.

إعداد الكمبيوتر المكتبي طراز Inspiron

قبل إعداد الكمبيوتر

عند وضع الكمبيوتر، تأكد من ضمان سهولة الوصول إلى مصدر طاقة وتوفر تهوية كافية وسطح مستوٍ لوضع الكمبيوتر عليه.

قد تتسبب إعاقة تدفق الهواء حول الكمبيوتر في جعله عرضة للسخونة الزائدة. ولتجنب السخونة الزائدة، تأكد من ترك مسافة لا تقل عن 10,2 سم (4 بوصات) من الجانب الخلفي للكمبيوتر و5,1 سم (2 بوصة) على الأقل من كافة الجوانب الأخرى. لا يجب مطلقاً وضع الكمبيوتر في مكان مغلق، كخزانة أو درج عندما يكون قيد التشغيل.

يقدم هذا القسم معلومات حول كيفية إعداد الكمبيوتر المكتبي طراز Inspiron™ من Dell™ الذي بحوزتك.

تحذير: قبل الشروع في اتخاذ أي إجراء من الإجراءات الموضحة في هذا القسم، اقرأ إرشادات السلامة الواردة مع الكمبيوتر الخاص بك. لمزيد من المعلومات حول أفضل ممارسات السلامة، راجع الصفحة الرئيسية للتوافق مع الإشعارات التنظيمية على العنوان www.dell.com/regulatory_compliance





64	العثور على مزيد من المعلومات والموارد	47	استعادة نظام التشغيل
66	المواصفات	48	استعادة النظام
71	ملحق		تطبيق DataSafe Local Backup للنسخ الاحتياطي
71	إشعار منتج Macrovision	49	المحلي للبيانات من Dell
	معلومات عن معيار NOM أو معايير المكسيك الرسمية	52	وسائط استرداد النظام
72	(للمكسيك فقط)		برنامج Dell من Factory Image Restore
73	الفهرس	53	لاستعادة النسخ الأصلية للبيانات
		55	الوصول إلى التعليمات
		56	الدعم الفني وخدمة العملاء
		56	أداة DellConnect
		57	الخدمات المتوفرة عبر الإنترنت
		58	خدمة حالة الطلب المشغلة تلقائيًا
		58	معلومات المنتج
			إرجاع المكونات بغرض الإصلاح بموجب الضمان أو
		59	بغرض استرداد الثمن
		61	قبل الاتصال
		63	الاتصال بشركة Dell

المحتويات

- 30 شريط الرموز Dell Dock
أداة النسخ الاحتياطي عبر الإنترنت DataSafe من
- 31 Dell
- 32 حل المشكلات**
- 32 رموز إشارات التنبيه الصوتية
- 33 مشكلات الشبكة
- 34 مشكلات الطاقة
- 35 مشكلات الذاكرة
- 36 مشكلات البرامج وعدم الاستجابة
- 39 استخدام أدوات الدعم**
- 39 تطبيق مركز الدعم Dell Support Center
- 40 موقع My Dell Downloads
- 40 رسائل النظام
- 42 أداة استكشاف مشكلات الأجهزة وحلها
- 43 أداة Dell Diagnostics للتشخيصات
- 5 إعداد الكمبيوتر المكتبي طراز Inspiron**
- 5 قبل إعداد الكمبيوتر
- 6 توصيل الشاشة
- 8 إعداد المسرح المنزلي (اختياري)
- 13 توصيل لوحة المفاتيح والماوس
- 14 توصيل كابل الشبكة (اختياري)
- 15 قم بتوصيل مهائئ التيار المتردد
- 16 اضغط على زر الطاقة
- 17 إعداد نظام التشغيل
- 18 إنشاء وسائط استرداد النظام (يوصى به)
- 19 الاتصال بالإنترنت (اختياري)
- 22 استخدام الكمبيوتر المكتبي طراز Inspiron**
- 22 ميزات الجانب الأمامي
- 24 ميزات الجانب العلوي
- 26 ميزات الجانب الخلفي
- 29 الميزات البرمجية

الملاحظات والتنبيهات والتحذيرات

ملاحظة: تشير كلمة "ملاحظة" إلى معلومات مهمة تساعدك على الاستفادة من الكمبيوتر الذي بحوزتك بشكل أفضل. 

تنبيه: تشير كلمة "تنبيه" إلى احتمال تلف الأجهزة أو فقدان البيانات كما تعلمك بكيفية تجنب المشكلة. 

تحذير: تشير كلمة "تحذير" إلى احتمال حدوث تلف بالممتلكات أو إصابة جسدية أو الوفاة. 

إذا كنت قد قمت بشراء جهاز كمبيوتر من الفئة n Series من Dell™، فإن أية إشارات في هذا المستند إلى أنظمة التشغيل® Microsoft® Windows لن تكون قابلة للتطبيق.

المعلومات الواردة في هذا المستند عرضة للتغيير دون أي إشعار.

حقوق النشر © لعام 2010 لشركة Dell Inc. كافة الحقوق محفوظة.

يُحظر تمامًا نسخ هذه المواد بأية طريقة كانت دون الحصول على إذن كتابي من شركة Dell Inc.

العلامات التجارية المستخدمة في هذا النص: Dell وشعار Dell و *YOURS IS HERE* و *Solution Station* و *Inspiron* و *DellConnect* هي علامات تجارية لشركة Dell Inc. أما *AMD Athlon* و *AMD Turion* و *AMD Phenom* و *ATI Mobility Radeon* فهي علامات تجارية لشركة Advanced Micro Devices, Inc. أما *Microsoft* و *Windows* و *Windows* و *Windows* فهي علامات تجارية أو علامات تجارية مسجلة لشركة Microsoft Corporation في الولايات المتحدة و/أو دول أخرى، أما *Blu-ray Disc* فهي علامة تجارية لشركة Blu-ray Disc Association، وكذلك *Ubuntu* هي علامة تجارية مسجلة لشركة Canonical Ltd.

قد يتم استخدام علامات وأسماء تجارية أخرى في هذا المستند للإشارة إلى الكيانات صاحبة هذه العلامات والأسماء أو إلى منتجاتها. تخلي شركة Dell Inc. مسؤوليتها عن أية مصلحة خاصة في العلامات والأسماء التجارية بخلاف الخاصة بها.

الإصدار A00

رقم القطعة: XDDCR

مايو 2010

INSPIRON™

دليل الإعداد

النوع التنظيمي: D03U001

الطراز التنظيمي: الفئة D03U

INSPIRON™

دليل الإعداد



YOURS IS HERE